



Žebřiny s příslušenstvím MASTER® Ribs 5

MAS-C020



Návod na použití

Děkujeme, že jste si vybrali náš výrobek!

Upozornění:

- Není určeno pro veřejné použití – pouze pro soukromé účely.
- Není určeno pro použití více než jedním uživatelem.
- Pro děti od 3 let.

Upozornění při instalaci:



Je nutné provést montáž dle následujících pokynů pro montáž. Po dokončení instalace tento návod uschovejte pro případné další použití a další uživatele. Upozorňujeme, že majitel je povinen prostudovat si pokyny pro bezpečný provoz.













Pečlivě si přečtěte tento návod a prostudujte si pokyny k montáži, bezpečného provozu, údržby, přepravy a skladování.



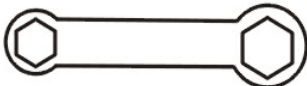

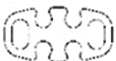
Aby nedocházelo ke zranění, důrazně se doporučuje:

- děti nemohou provádět montáž! Není ani vhodné, aby děti byly přítomny při montáži. Může dojít ke zranění.
- děti nemohou provádět žádné nastavování na výrobku.
- vždy je nutný dozor dospělé osoby při hraní dětí na výrobku.
- najednou by mělo výrobek používat pouze jedno dítě (osoba).
- maximální nosnost hlavní části: 100 kg
- maximální nosnost příslušenství: 50 kg
- doporučujeme dát na zem podložku absorbující nárazy – jako jsou gymnastické podložky, tatami podložky či jiné. Pád z výrobku může způsobit vážné zranění.
- při cvičení na výrobku používejte vhodné sportovní oblečení a obuv. Vyhněte se nošení řetízků, šátků, přívěsků, oblečení se šňůrami apod. Vážné zranění může být způsobeno zapletením kterékoli části dětského oblečení do zařízení.

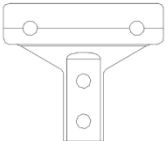
Části výrobku

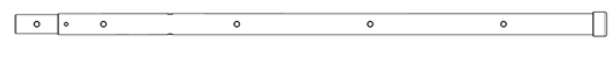
Č.	Obrázek	Popis	Množství v ks
1		šroub M10x75	2
2		Šroub	2
3		Matice	2

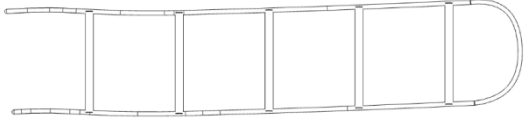
4		Šroub M10x50	2
5		Matice M10	8
6		Šroub M10x55	28
7		Podložka	32
8		Rozpěrný šroub	8
9		Imbusový klíč	1
10		Klíč	1
11		Šroub M8	3
12		Matice M8	3
13		Fixátor	2
14		Horizontální tyč	1
15		Dlouhá tyč pro připevnění ke zdi	2
16		Krátká tyč pro připevnění ke zdi	2
17		T podložka	4

18		Svislá tyč	2
19		Svislá tyč	2
20		Horizontální tyč	9
21		Šplhací lano	1
22		Lanový žebřík	1
23		Kruhy s lanem	2

Složení výrobku

KROK 1: Spojte svislé tyče #18(2ks), #19(2ks), pomocí šroubů #4(2 ks) , podložek #7(4ks), matic #3(2ks).

Šrouby dotáhněte..

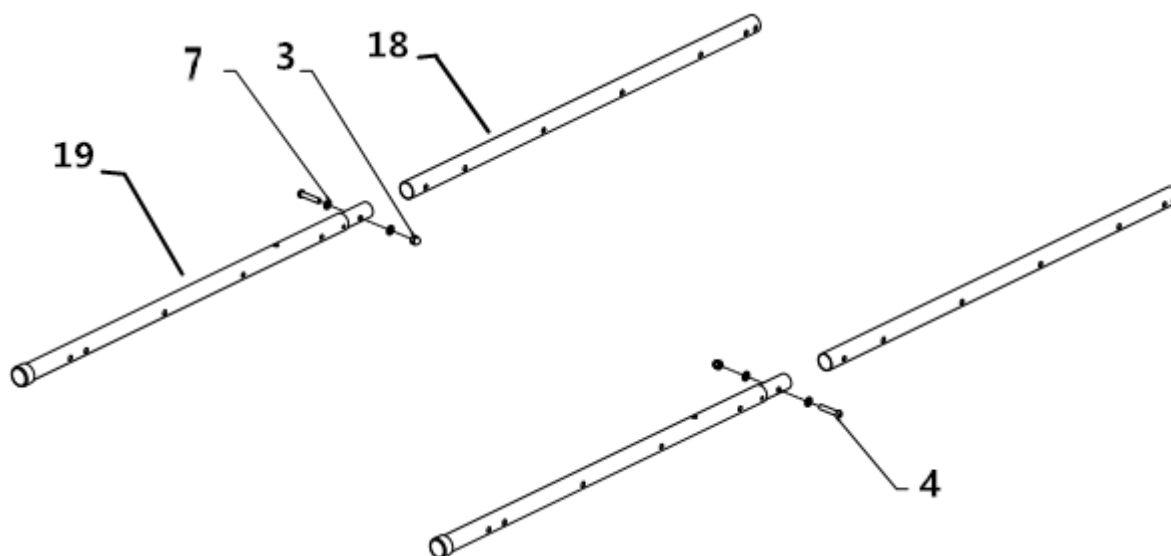

KROK 2: Připevněte horizontální tyče #20(8 ks) ke svislým tyčím pomocí šroubů #6(16 ks), podložek #7(16 ks).

Šrouby ještě nedotahujte (v kroku 2 až 4).

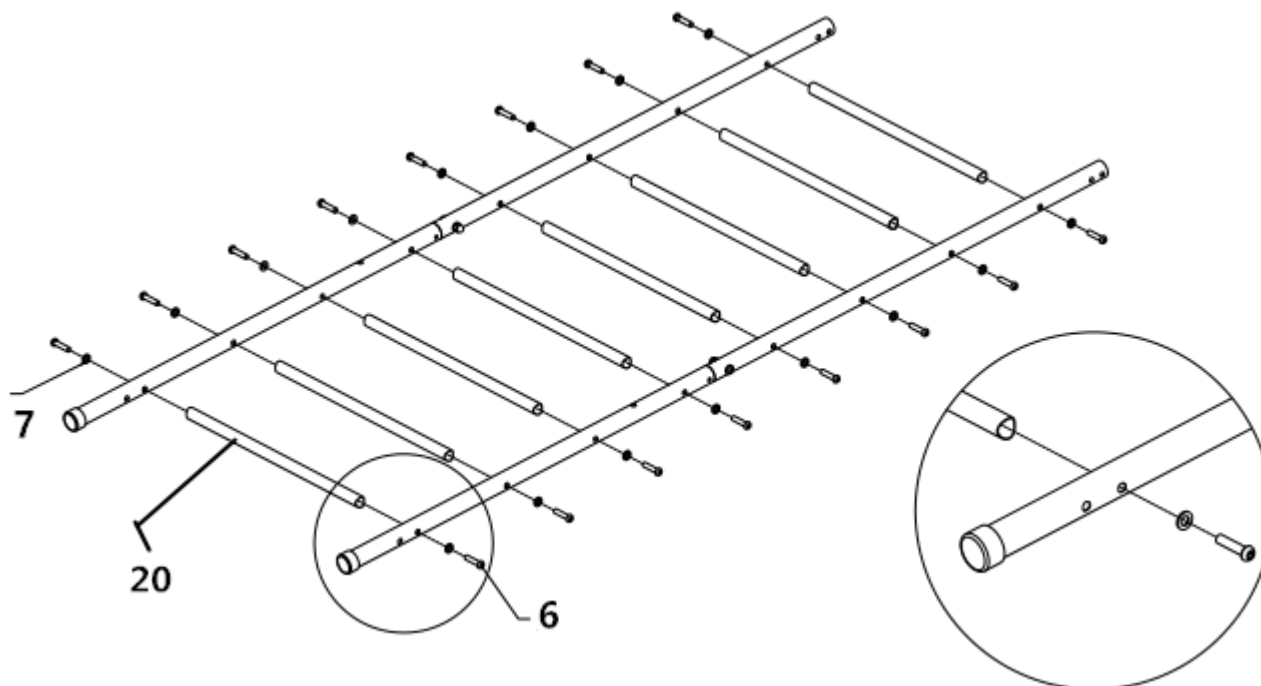

KROK 3: Připevněte tyče #15(2 ks), #16(2 ks), pomocí T podložky #17(4 ks), šroubů #6(10 ks), podložek #7(10 ks), matic #5(8 ks).

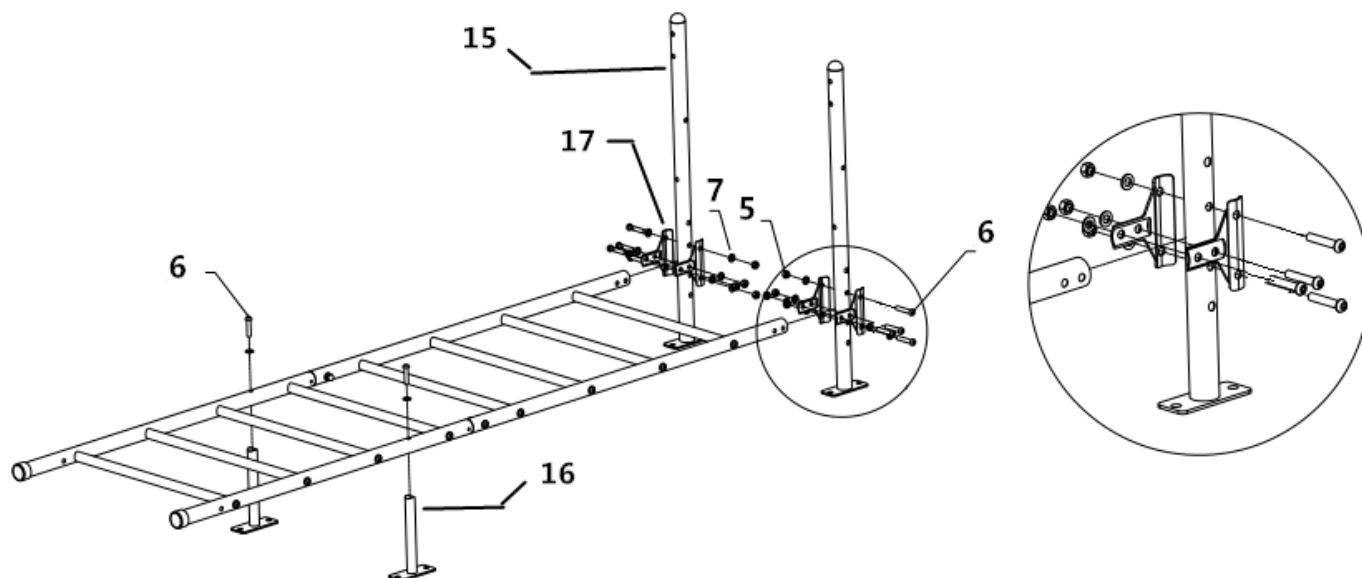

KROK 4: Spojte horizontální tyč #20(1 ks) k celému setu pomocí šroubů #6(2 ks), podložek #7(2 ks).

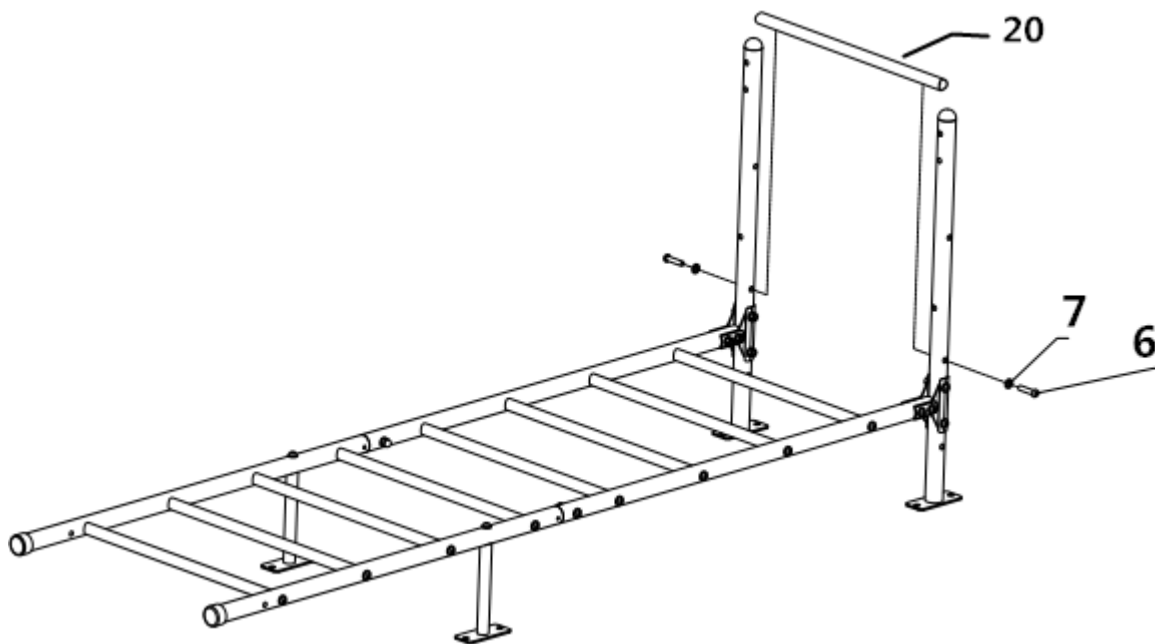

KROK 5: Připevněte hrazdu #14(1 ks) k setu, pomocí šroubů #1(2 ks), a šroubů #2(2 ks).

Dotáhněte všechny šrouby.

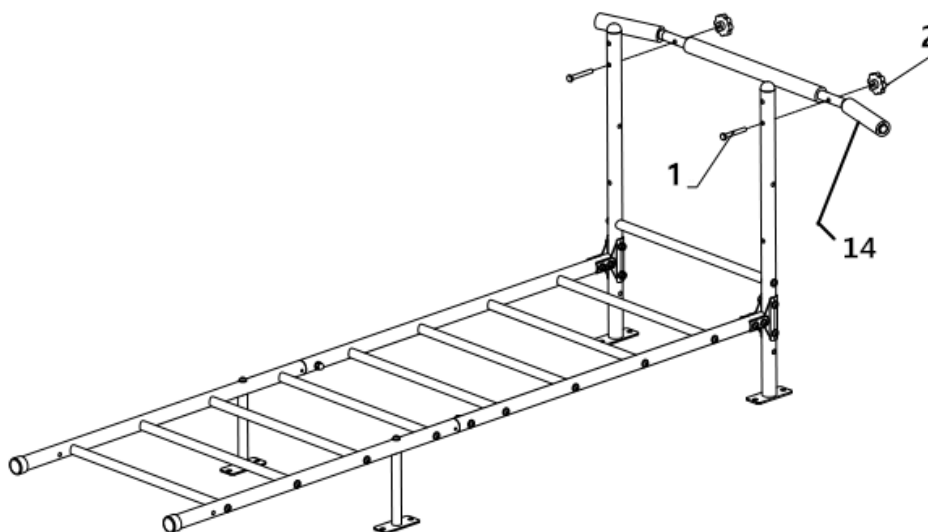

Přípevnění do zdi

Přimontujte výrobek ke zdi pomocí dílu č. 8 (8 ks).

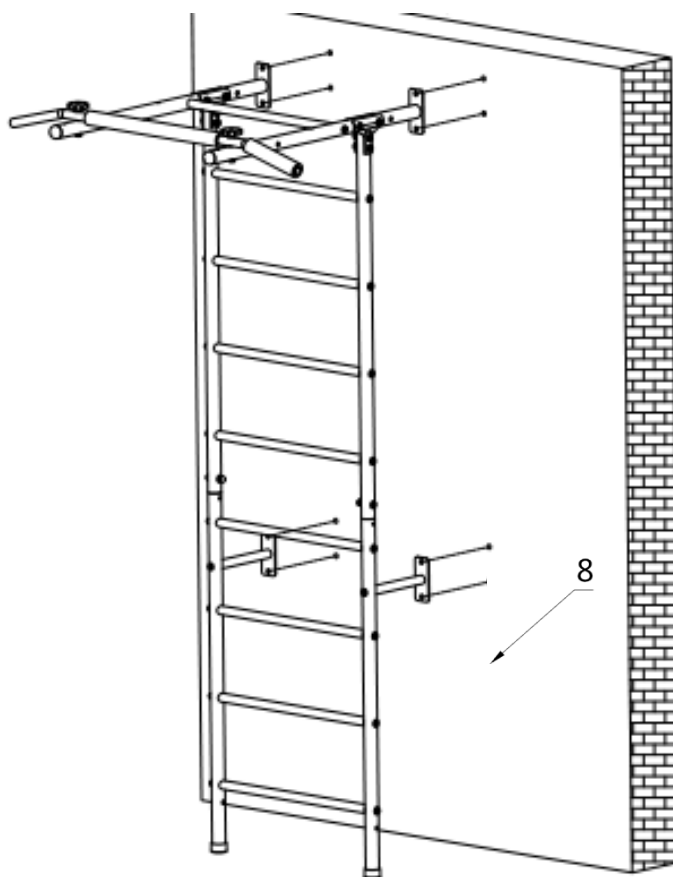

Montáž příslušenství

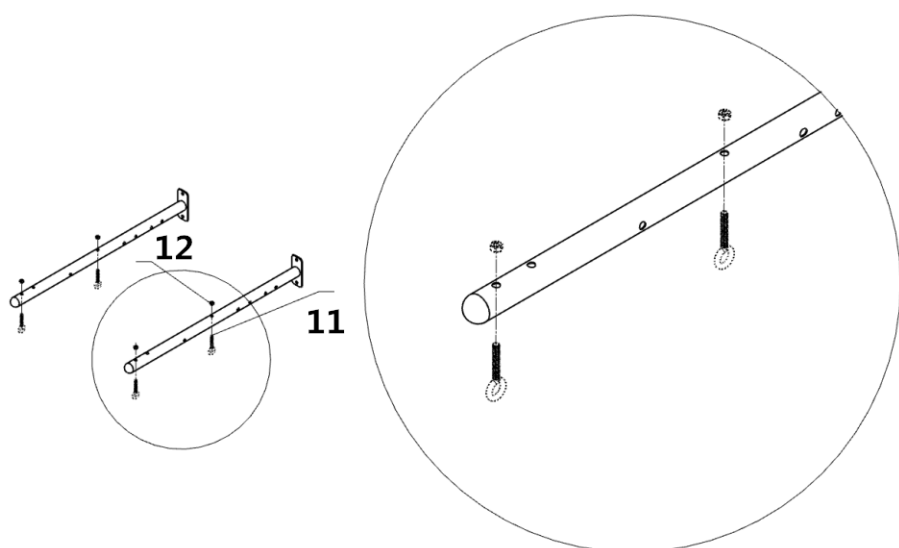

Připevněte díl č. 11 (3 ks), č. 12 (3 ks) na tyč, jako na obrázku výše. Pak připevněte lezecké lano a žebřík na šroub karabiny č. 11.

Připevněte kruhy (23) viz níže

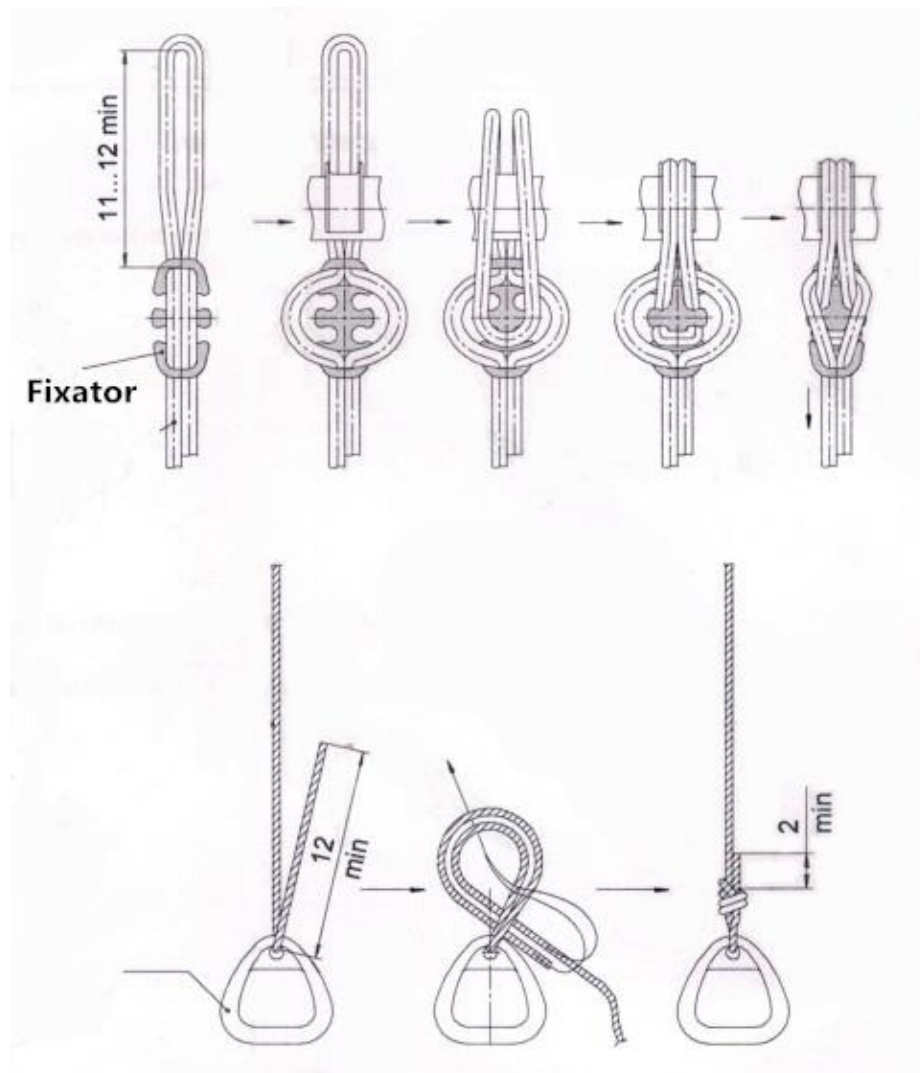

Zkontrolujte výrobek s obrázkem na první straně návodu – zda máte všechny prvky sestavené správně.

TIPY NA CVIČENÍ A HRANÍ

Pravidelné hraní a cvičení na výrobku vede ke zlepšení fyzické kondice dětí (správné držení těla, chuť k jídlu, spánek).

Pro rozvoj síly a fyzické obratnosti se doporučuje následující cvičení:

- na vertikálním žebříku: stoupaní nahoru a dolů po žebříku, cvičení na zpevňování břišních svalů.
- na lezeckém laně: přitahování se za ruce, stoupaní po laně.
- v kruzích , přitahy, předkopávání/zakopávání, cvičení na zpevňování břišních svalů.

V případě nedodržení bezpečnostních opatření a pokynů může dojít ke zranění dítěte!

NAUČTE VAŠE DĚTI SI HRÁT BEZPEČNĚ

- Nepřibližujte se k pohyblivým částem, před pohyblivými částmi, za nebo mezi pohyblivými částmi.
- Nekruťte s lany, které drží houpačku, nehoupejte prázdnou houpačku, nepřehazujte lano přes vrchní tyč.
- Nepřelézajte na jiné příslušenství, pokud je v pohybu.
- Netočte s lanem, pokud se držíte jakéhokoli jiného zařízení.
- Zařízení používejte pouze k danému účelu.
- Nenechávejte zařízení bez dozoru, pokud je v pohybu.
- Nešplhejte na výrobek a nehoupejte se s mokřýma rukama. Nepoužívejte mokré zařízení (například po čištění).
- Nestavějte se v kruzích.
- Na zařízení nepoužívejte kladiva, pily, hřebíky a šroubováky.
- Nelezte na horní rám.
- Nepřizpůsobujte příslušenství, které nejsou navržena pro tento výrobek, jako například (seznam není úplný): skákací lana, šňůry na prádlo, vodiče, kabely a řetězy. Mohou se stát příčinou uškrcení.
- Hlíďte ostatní děti u zařízení nebo při hraní v blízkosti zařízení.

DOSPĚLÍ JSOU POVINNI:

- Nastavte maximální výšku pro lezení a houpání podle fyzických schopností každého dítěte.
- Poskytněte dětem vhodné oblečení pro hraní. Používejte pohodlnou obuv s protiskluzovou podrážkou, pohodlné oblečení bez řetízků, šátků, háčků, šňůr, kravat, pončo atd. Každá část dětského oblečení uvíznutá v zařízení může způsobit vážná zranění.
- Ujistěte se, že připojené zařízení je pevně namontováno.
- Pamatujte, že děti umí být hodně kreativní. Buďte připraveni „změnit pravidla“ nebezpečných her vytvořených dětmi.

Prodávající poskytuje na tento výrobek prvnímu majiteli záruku 2 roky ode dne prodeje.

Záruční podmínky:

- na výrobek se poskytuje kupujícímu záruční lhůta 24 měsíců ode dne koupě
- v době záruky budou odstraněny veškeré poruchy výrobku způsobené výrobní závadou nebo vadným materiálem výrobku tak, aby věc mohla být řádně užívána
- práva ze záruky se nevztahují na vady způsobené: mechanickým poškozením, neodvratnou událostí, živelnou pohromou, neodbornými zásahy, nesprávným zacházením, či nevhodným umístěním, vlivem nízké nebo vysoké teploty, působením vody, neúměrným tlakem a nárazy, úmyslně pozměněným designem, tvarem nebo rozměry
- reklamacie se uplatňuje zásadně písemně s údajem o závadě a kopií daňového dokladu
- záruku lze uplatňovat pouze u organizace ve které byl výrobek zakoupen

Copyright - autorská práva

Společnost MASTER SPORT s.r.o. si vyhrazuje veškerá autorská práva k obsahu tohoto návodu k použití. Autorské právo zakazuje reprodukci částí tohoto návodu nebo jako celku třetí stranou bez výslovného souhlasu společnosti
MASTER SPORT s.r.o.. Společnost MASTER SPORT s.r.o. pro použití informací, obsažených v tomto návodu k použití nepřebírá žádnou odpovědnost za jakýkoli patent.

MASTER SPORT s.r.o.
Provozní 5560/1b
722 00 Ostrava – Třebovice
Czech Republic
servis@mastersport.cz





Rebriny s príslušenstvom MASTER® Ribs 5

MAS-C020



Návod na použitie

Ďakujeme, že ste si vybrali náš výrobok!

Upozornenie:

- Nie je určené pre verejné použitie – iba pre súkromné účely.
- Nie je určené pre použitie viac ako jedným užívateľom.
- Pre deti od 3 rokov.

Upozornenie pri inštalácii:





Je nutné spraviť montáž podľa nasledujúcich pokynov pre montáž. Po dokončení inštalácie tento návod uschovajte pre prípadne ďalšie použitie a ďalších užívateľov. Upozorňujeme, že majiteľ je povinný preštudovať si pokyny pre bezpečnú prevádzku.





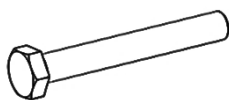





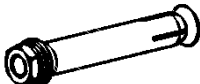

Pozorne si prečítajte tento návod a preštudujte si pokyny k montáži, bezpečnej prevádzky, údržby, prepravy a skladovania.

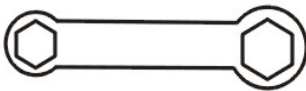

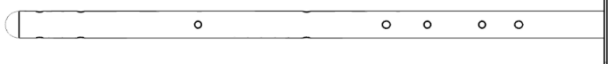

Aby nedochádzalo k zraneniu, dôrazne sa doporučuje:

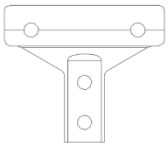
- deti nemôžu robiť montáž! Nie je ani vhodné, aby deti boli prítomné pri montáži. Môže dôjsť k zraneniu.
- deti nemôžu robiť žiadne nastavovanie na výrobku.
- vždy je nutný dozor dospeléj osoby pri hraní deti na výrobku.
- súčasne by malo výrobok používať len jedno dieťa (osoba).
- maximálna hmotnosť hlavnej časti: 100 kg
- maximálna hmotnosť príslušenstva: 50 kg
- doporučujeme dať na zem podložku absorbujúcu nárazy – ako sú gymnastické podložky, tatami podložky či iné. Pád z výrobku môže spôsobiť vážne zranenie.
- pri cvičení na výrobku používajte vhodné športové oblečenie a obuv. Vyhnite sa noseniu retiazok, šatiek, príveskov, oblečenia so šnúrami a podobne. Vážne zranenie môže byť spôsobené zapletením ktorejkoľvek časti detského oblečenia do zariadenia

Časti výrobku

Č.	Obrázok	Popis	Množstvo v ks
1		Skrutka M10x75	2
2		Skrutka	2
3		Matica	2
4		Skrutka M10x50	2

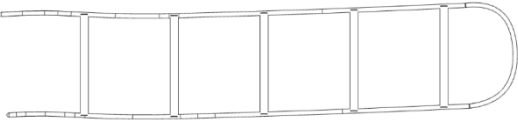
5		Matica M10	8
6		Skrutka M10x55	28
7		Podložka	32
8		Rozperná skrutka	8
9		Imbusový kľúč	1
10		Kľúč	1
11		Skrutka M8	3
12		Matica M8	3
13		Fixátor	2
14		Horizontálna tyč	1
15		Dlhá tyč na pripevnenie k stene	2
16		Krátka tyč na pripevnenie k stene	2
17		T podložka	4
18		Zvislá tyč	2

19		Zvislá tyč	2
20		Horizontálna tyč	9
21		Šplhacie lano	1
22		Lanový rebrík	1
23		Kruhy s lanom	2

Zloženie výrobku

KROK 1: Spojte zvislé tyče #18(2ks), #19(2ks), pomocou skrutiek #4(2 ks) , podložiek #7(4ks), matíc #3(2ks).

Skrutky dotiahnite.

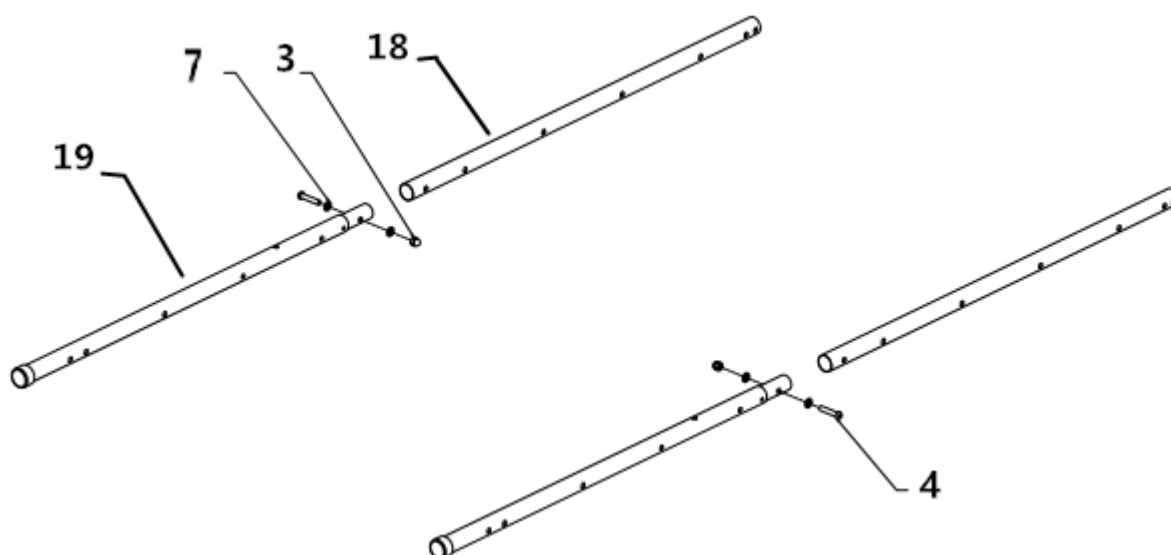

KROK 2: Pripevnite horizontálne tyče #20(8 ks) k zvislým tyčiam pomocou skrutiek #6(16 ks), podložiek #7(16 ks).

Skrutky ešte nedoťahujte (v kroku 2 až 4).

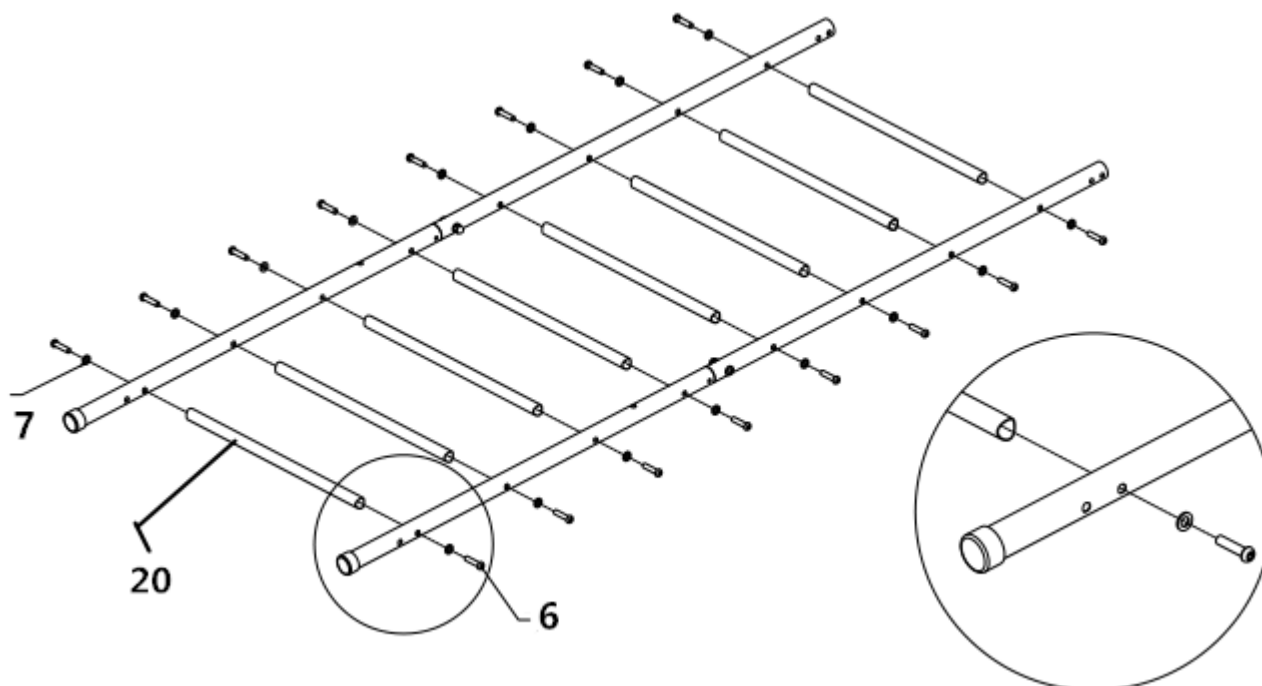

KROK 3: Pripevnite tyče #15(2 ks), #16(2 ks), pomocou T podložky #17(4 ks), skrutiek #6(10 ks), podložiek #7(10 ks), matíc #5(8 ks).

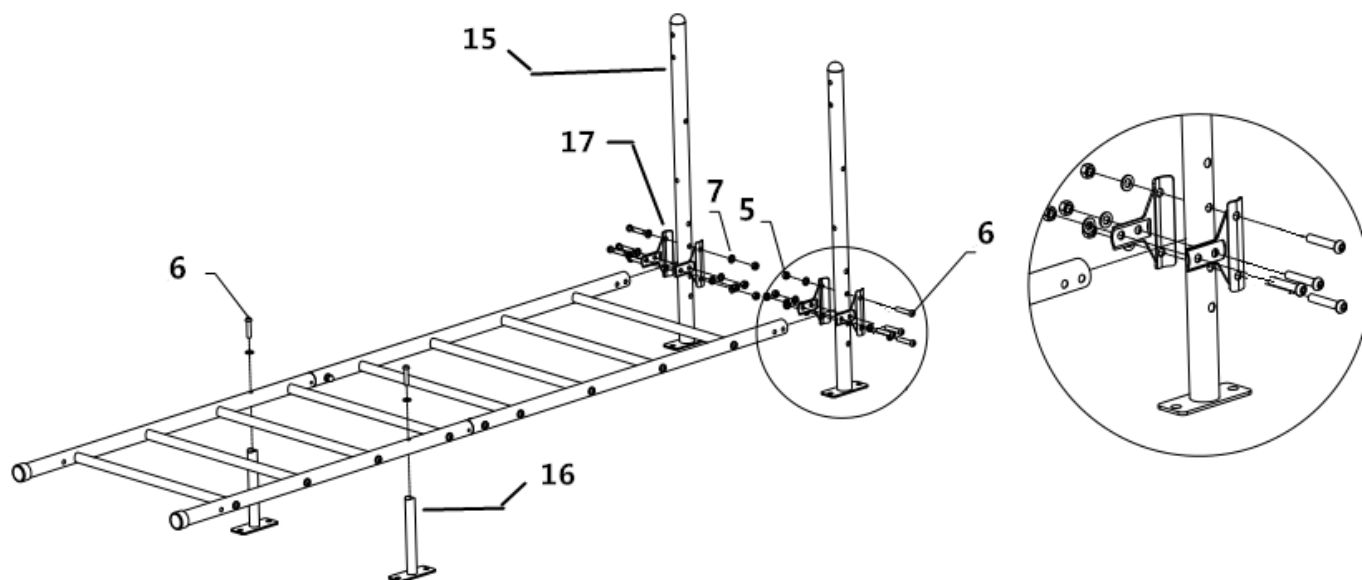

KROK 4: Spojte horizontálnu tyč #20(1 ks) k celému setu pomocou skrutiek #6(2 ks), podložiek #7(2 ks).

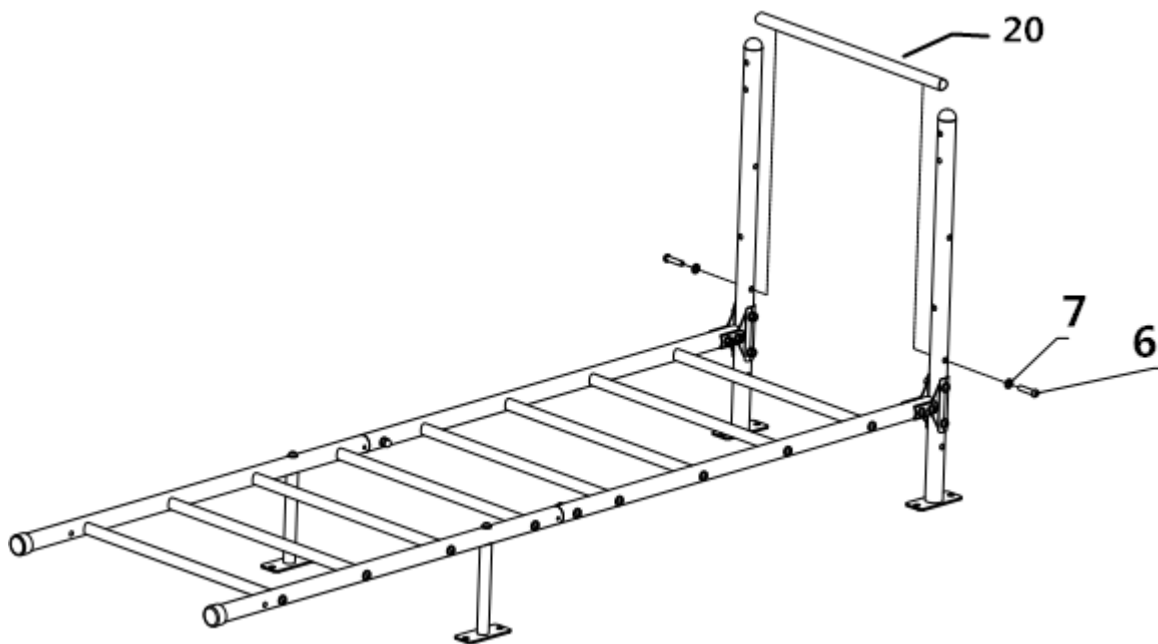

KROK 5: Pripevnite hrazdu #14(1 ks) k setu, pomocou skrutiek #1(2 ks), a skrutiek #2(2 ks).

Dotiahnite všetky skrutky.

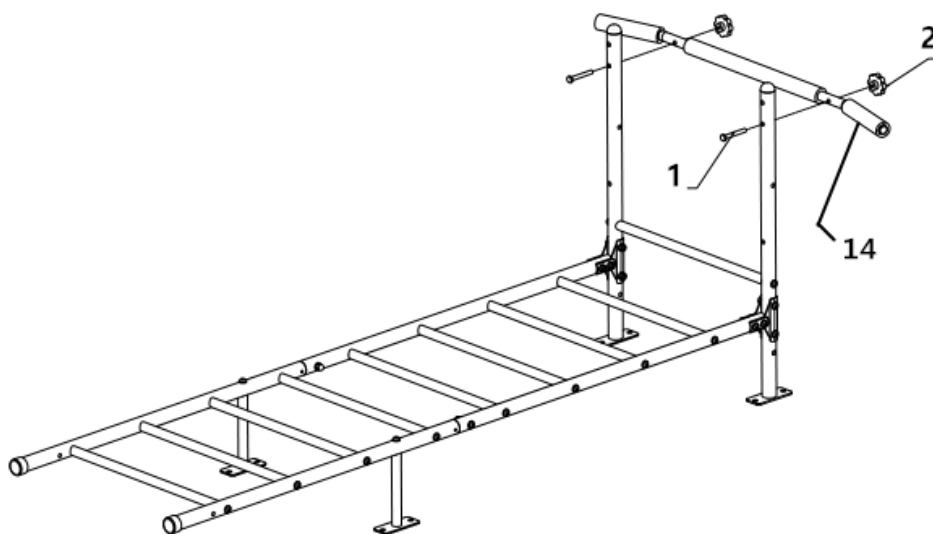

Pripevnenie na stenu

Primontujte výrobok ku stene pomocou dielu č. 8 (8 ks).

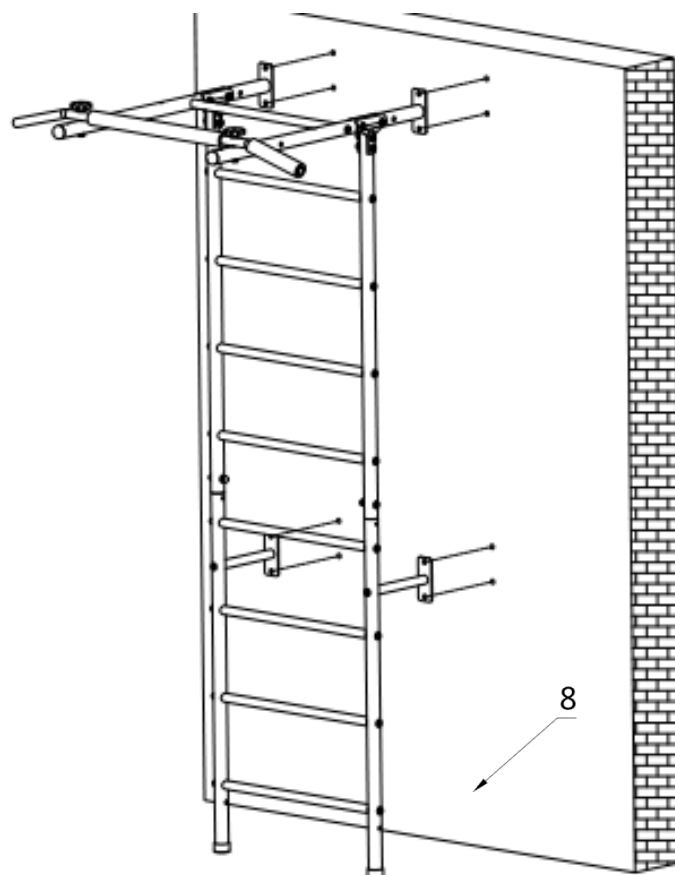

Montáž príslušenstva

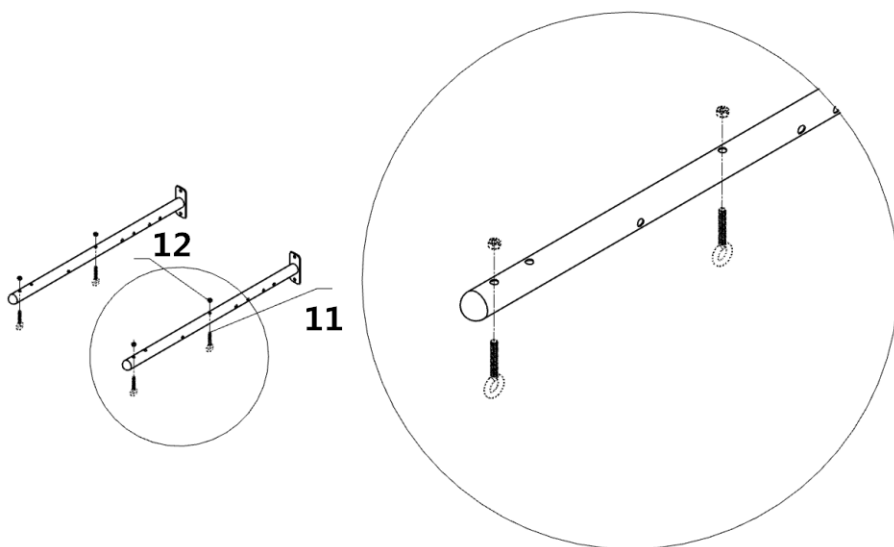

Pripevnite diel č. 11 (3 ks), č. 12 (3 ks) na tyč, ako na obrázku vyššie. Potom pripevnite lezecké lano a rebrík na skrutku karabiny č. 11.

Pripevnite kruhy zobrazené nižšie

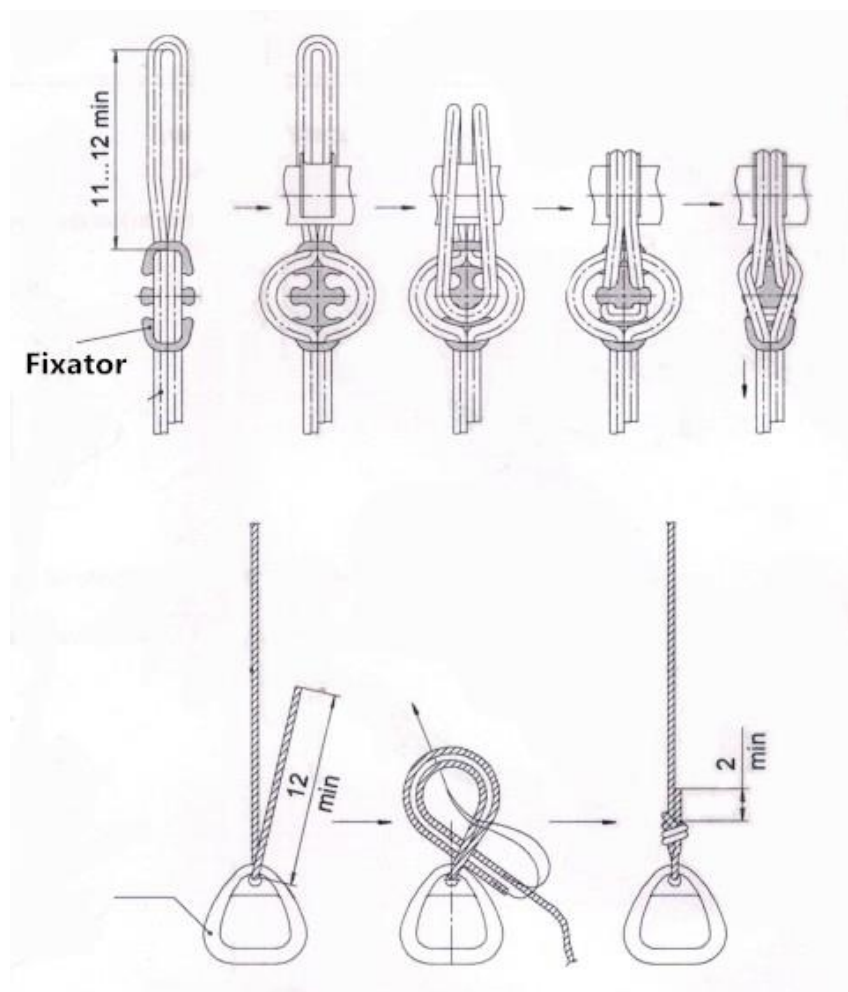

Skontrolujte výrobok s obrázkom na prvej strane návodu – či máte všetky prvky zostavené správne.

TIPY NA CVIČENIE A HRANIE

Pravidelné hranie a cvičenie na výrobku vedie k zlepšeniu fyzickej kondície detí (správne držanie tela, chuť k jedlu, spánok).

Pre rozvoj sily a fyzickej obratnosti sa doporučuje nasledujúce cvičenie:

- na vertikálnom rebríku: stúpanie nahor a dole po rebríku, cvičenie na spevňovanie brušných svalov.
- na lezeckom lane: priťahovanie sa za ruky, stúpanie po lane.
- v kruhoch, priťahy, predkopávanie/zakopávanie, cvičenie na spevňovanie brušných svalov.

V prípade nedodržania bezpečnostných opatrení a pokynov môže dôjsť k zraneniu dieťaťa!

NAUČTE VAŠE DETI HRAŤ SA BEZPEČNE

- Nepribližujte sa k pohyblivým častiam, pred pohyblivými časťami, za alebo medzi pohyblivými časťami.
- Nestrúťte s lanami, ktoré držia hojdačku, nehojdajte prázdnu hojdačku, neprehadzujte lano cez vrchnú tyč.
- Nepreliezajte na iné príslušenstvo, pokiaľ je v pohybe.
- Netočte s lanom, pokiaľ sa držíte akéhokoľvek iného zariadenia.
- Zariadenie používajte iba k danému účelu.
- Nenechávajte zariadenie bez dozoru, pokiaľ je v pohybe.
- Nešplhajte na výrobok a nehojdajte sa s mokrými rukami. Nepoužívajte mokré zariadenie (napríklad po čistení).
- Nestavajte sa v kruhoch.
- Na zariadenie nepoužívajte kladivá, píly, hrebíky a skrutkovače.
- Nelezte na horný rám.
- Neprišpôsobujte príslušenstá, ktoré nie sú navrhnuté pre tento výrobok, ako napríklad (zoznam nie je úplný): skákacie laná, šnúry na prádlo, vodiče, káble a reťaze. Môžu sa stať príčinou uškrtienia.
- Strážte ostatné deti pri zariadení alebo pri hraní v blízkosti zariadenia.

DOSPELÍ SÚ POVINNÍ:

- Nastavte maximálnu výšku pre lezenie a hojdanie podľa fyzických schopností každého dieťaťa.
- Poskytnite deťom vhodné oblečenie na hranie. Používajte pohodlnú obuv s protišmykovou podrážkou, pohodlné oblečenie bez retiazok, šatiek, háčkov, šnúr, kravát, pončo a pod. Každá časť detského oblečenia uviaznutá v zariadení môže spôsobiť vážne zranenia.
- Uistite sa, že pripojené zariadenie je pevne pripevnené.
- Pamätajte, že deti vedia byť veľmi kreatívne. Buďte pripravení „zmeniť pravidlá“ nebezpečných hier vytvorených deťmi.

Prodávající poskytuje na tento výrobek prvnímu majiteli záruku 2 roky ode dne prodeje.

Záruční podmínky:

- na výrobek se poskytuje kupujícímu záruční lhůta 24 měsíců ode dne koupě
- v době záruky budou odstraněny veškeré poruchy výrobku způsobené výrobní závadou nebo vadným materiálem výrobku tak, aby věc mohla být řádně užívána
- práva ze záruky se nevztahují na vady způsobené: mechanickým poškozením, neodvratnou událostí, živelnou pohromou, neodbornými zásahy, nesprávným zacházením, či nevhodným umístěním, vlivem nízké nebo vysoké teploty, působením vody, neúměrným tlakem a nárazy, úmyslně pozměněným designem, tvarem nebo rozměry
- reklamace se uplatňuje zásadně písemně s údajem o závadě a kopií daňového dokladu
- záruku lze uplatňovat pouze u organizace ve které byl výrobek zakoupen

Copyright - autorská práva

Společnost MASTER SPORT s.r.o. si vyhrazuje veškerá autorská práva k obsahu tohoto návodu k použití. Autorské právo zakazuje reprodukci částí tohoto návodu nebo jako celku třetí stranou bez výslovného souhlasu společnosti

MASTER SPORT s.r.o.. Společnost MASTER SPORT s.r.o. pro použití informací, obsažených v tomto návodu k použití nepřebírá žádnou odpovědnost za jakýkoli patent.

MASTER SPORT s.r.o.
Provozní 5560/1b
722 00 Ostrava – Třebovice
Czech Republic
servis@mastersport.cz





Kids playground MASTER® Ribs 5

MAS-C020



User's manual

Thank you for choosing our kids playground!

Attention

Not for public use-for private use only.

Not intended for use by more than one user.

The SET is intended for use by children of 3 years and older.

For attention of the installer:

It is necessary to make installation of the product in accordance with the Assembly and Installation Guide. After installation is complete, you should transfer the Manual to the owner of the product. Please remind the owner of the need to study the instruction for safe operation.

Read this Manual carefully and study the rules of assembly, safe operation, maintenance, transport, and storage of the SET.

In order to avoid injuries, the following is highly recommended:

- avoid presence of children by the SET installation and participation of children in the SET installation;**
- avoid carrying out adjustment by children;**
- always provide an adult supervision when children are playing with the SET;**
- avoid using the SET by more than one child at a time, if total weight of the users exceed 220Lb.**

User maximum weight, lb(except attached equipment): 220









Maximum load on the attached equipment, lb: 110

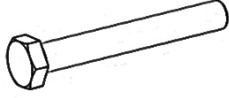







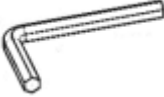
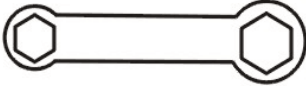

-always use shock-absorbing covers, such as gymnastic mats, otherwise falling may lead to serious injuries.

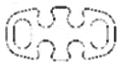
-When making exercises on the SET, children's clothes and shoes must be suitable for the size. Avoid wearing chains, scarves, hoods, clothes with cords,

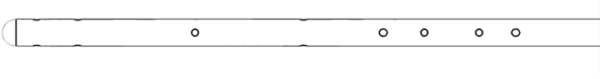
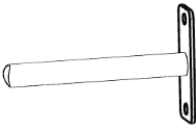
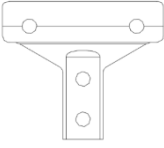
etc. Serious injury may be caused by any part of the children's clothing becoming entangled in the equipment.

Parts

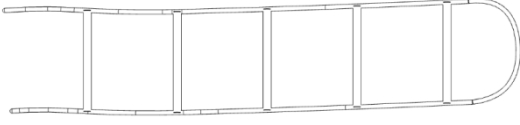
No	Picture	Product name	QTY(PCS)
1		Screw M10x75	2
2		Knob	2
3		Nut	2
4		Screw M10x50	2
5		Nut M10	8
6		Screw M10x55	28
7		Washer	32
8		Expansion Screw	8
9		Allen key	1
10		Spanner	1

11		Screw M8	3
12		Nut M8	3
13		Fixator	2
14		Horizontal bar	1
15		Long bar fixed on the wall	2
16		Short bar fixed on the wall	2
17		T shape metal plate	4
18		Vertical bar	2
19		Vertical bar	2
20		Horizontal bar	9
21		Climbing rope	1
22		Ladder	1
23		Rings with ropes	2

Assembly Instructions

Step 1: Connect the vertical bars #18(2pcs), #19(2pcs), with screws #4(2pcs), washers #7(4pcs), nuts #3(2pcs).

Tighten the screws.

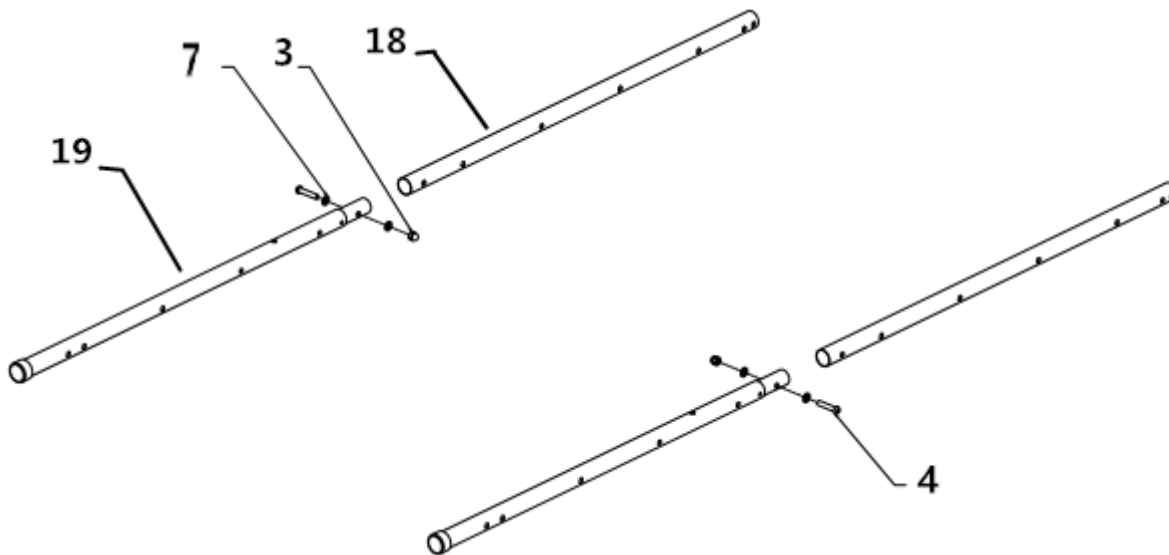

Step 2: Install the horizontal bars #20(8pcs) to the vertical bars, with screws #6(16pcs), washers #7(16pcs).

DO NOT tighten screws (from step2 to step4).

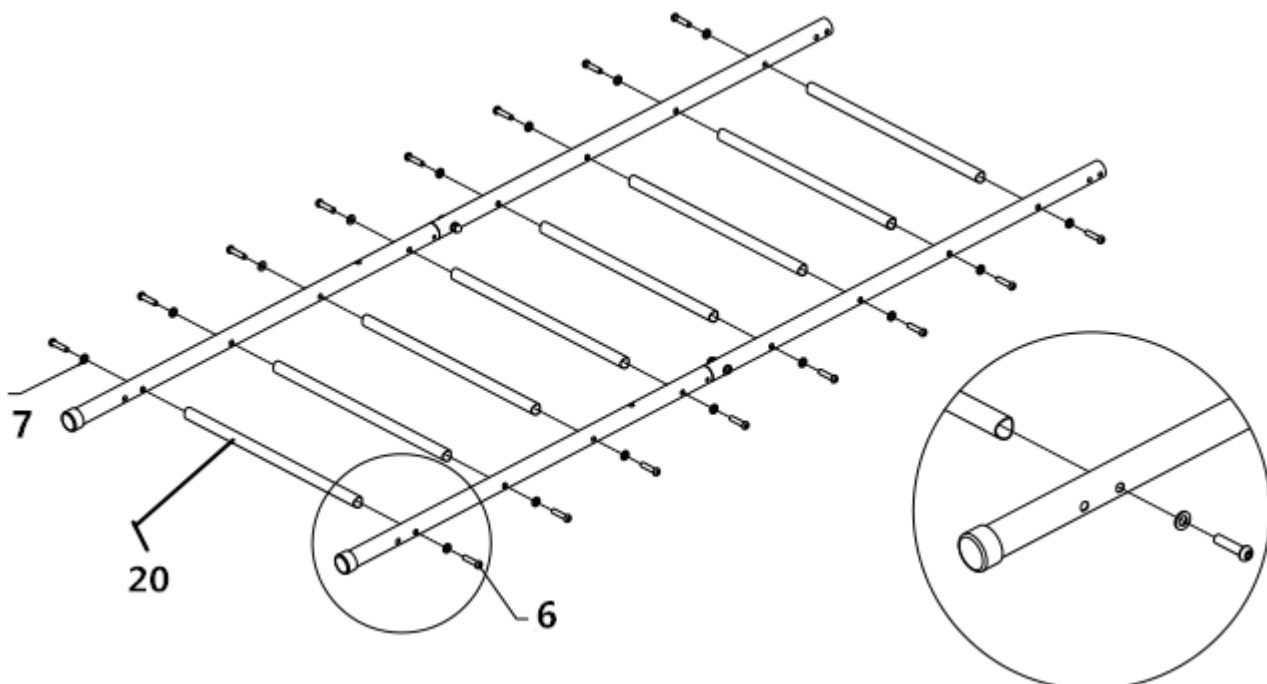

Step 3: Assemble the bars #15(2pcs), #16(2pcs), with T shape metal plate #17(4pcs), screws #6(10pcs),

washers #7(10pcs), nuts #5(8pcs).

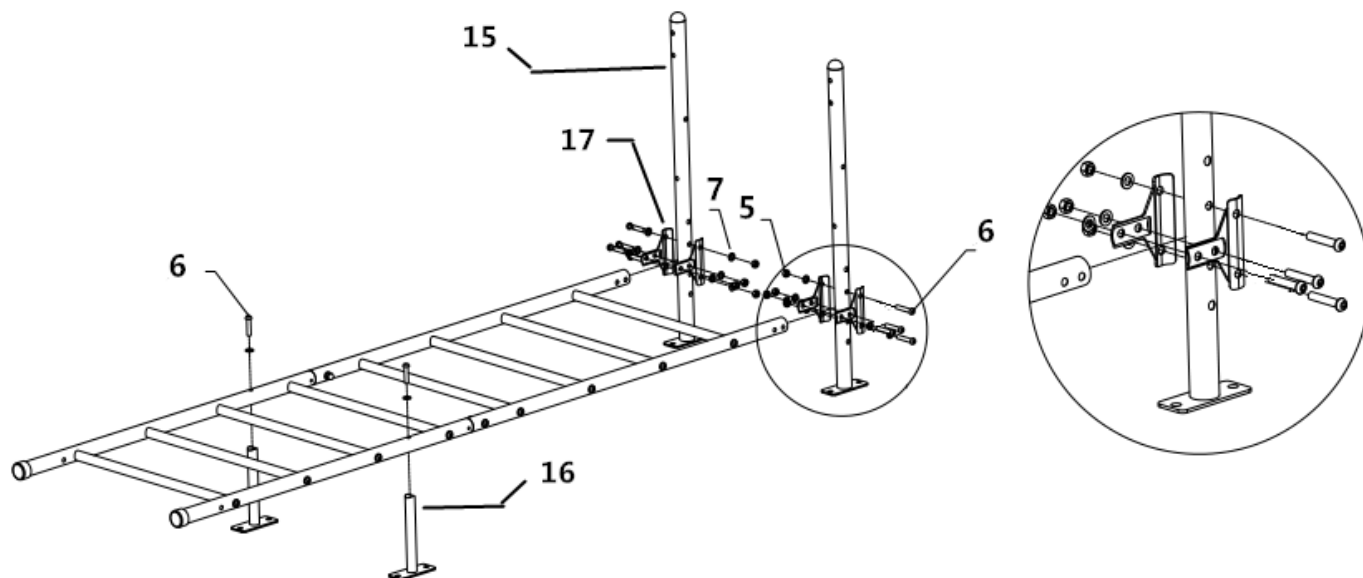

Step 4: Connect the horizontal bar #20(1pc) to the SET, with screws #6(2pcs), washers #7(2pcs).

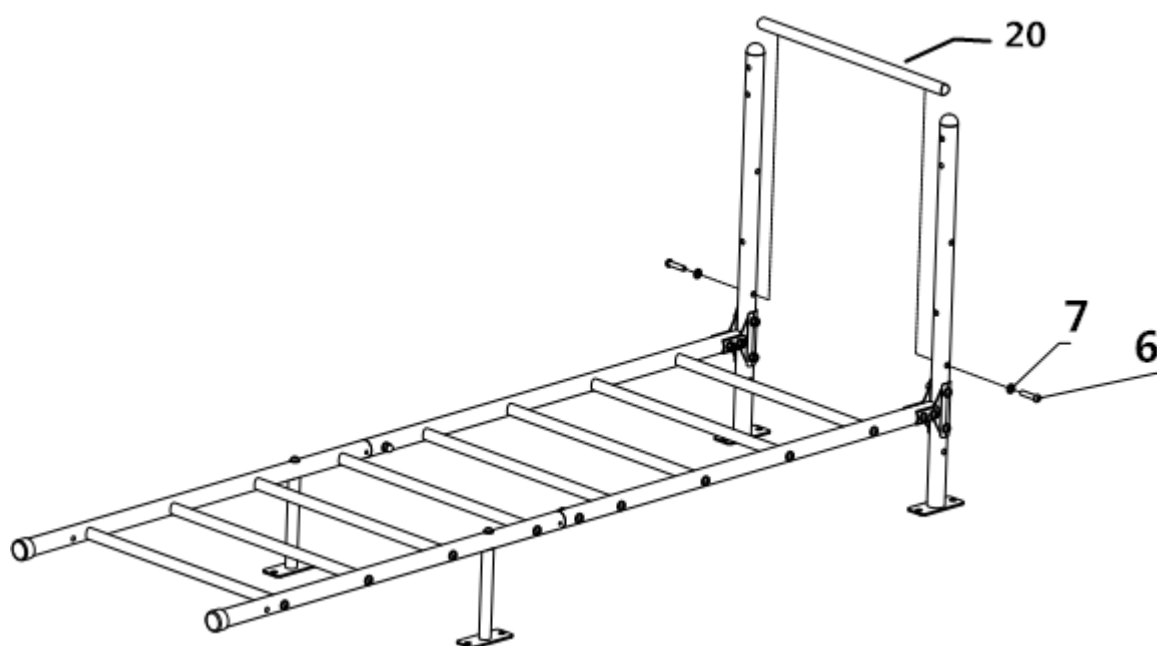

Step 5: Install the pull up bar #14(1pc) to the SET, with screws #1(2pcs), knobs #2(2pcs).

Tighten all the screws.

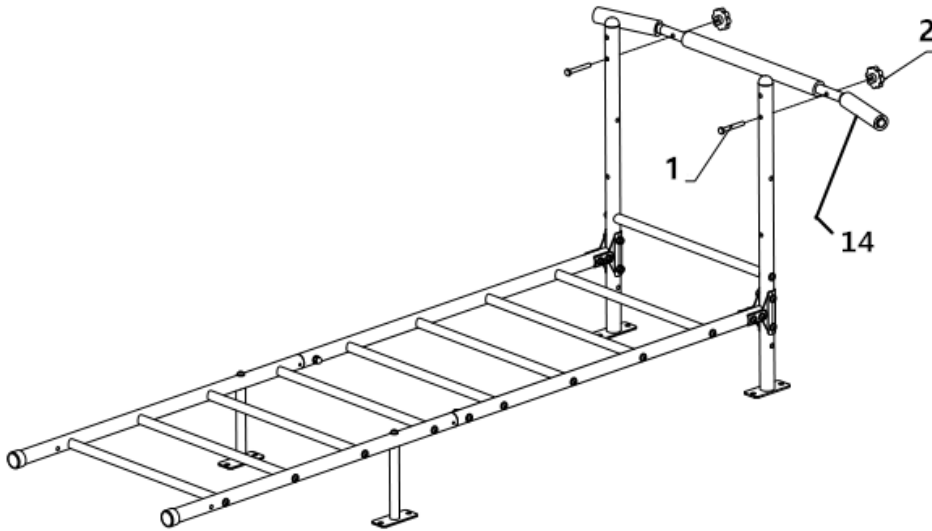

Install the set onto the wall

Install the set onto the wall, with expansion screws #8(8pcs).

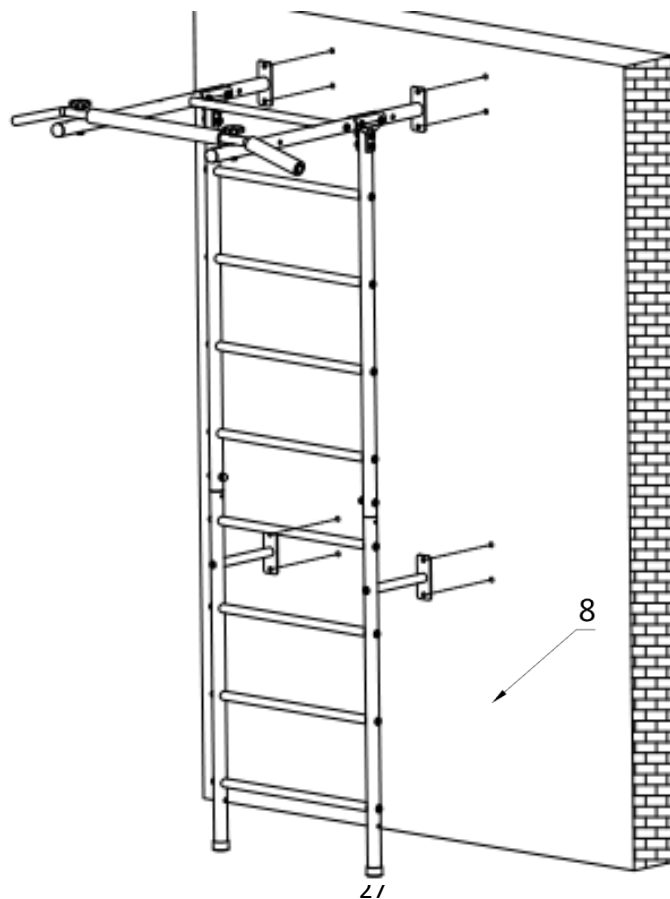

Accessories installation

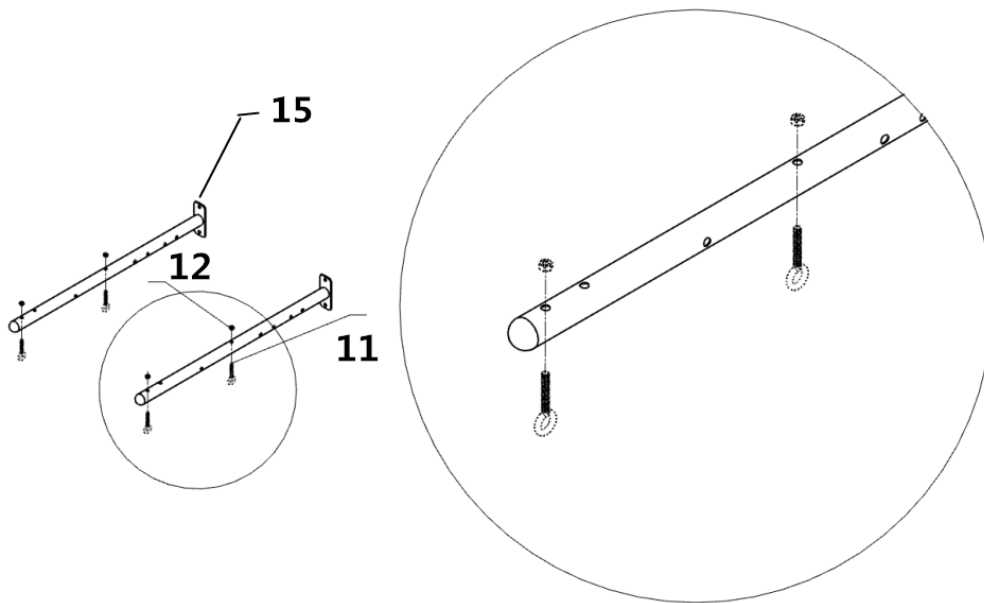

Install the screws #11(3pcs), nuts #12(3pcs) on the bar #15, as picture above.

Then install the climbing rope #21(1pc) and ladder #22(1pc) on the hook screw(#11).

Assemble and install gymnastic rings #23(2pcs) on the product.

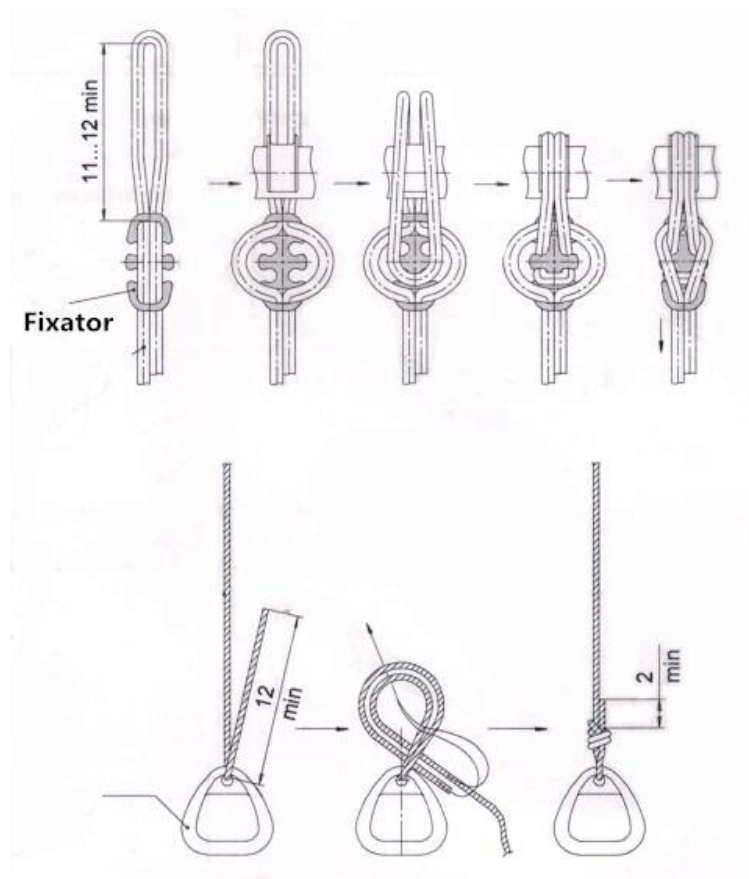

See the picture on the front cover of the manual for general look of the set with all the elements assembled and installed correctly.

EXERCISE AND PLAYING TIPS

Regular playing and exercising on the SET lead to improvement of general physical conditions of a child(posture, appetite, sleep).

To develop strength and physical dexterity the following exercises are recommended:

- on the vertical ladder: climbing up and down the ladder, abdominal press exercises.
- on the climbing rope: pulling up on hands, climbing up along the rope.
- on the rings: pull-ups, front(back)handspring, abdominal press exercises.

In case of non-compliance with the safety measures and guidelines for the operation of the SET a child can be injured!

TEACH YOUR CHILD TO PLAY SAFELY

- Do not go close to moving parts, in front of moving parts, behind or between moving parts.
- Do not twist cords holding the swing set, do not swing the empty swing set, do not loop the swing ropes over the upper crossbar.
- Do not swing sideward on swings in relation to the adjacent swing.
- Do not twist the ropes holding any other attached equipment.
- Use the equipment only for its intended use.
- Do not leave the equipment while it is in motion.
- Do not climb the equipment and do not swing with wet hands, do not use the wet equipment (after cleaning, for example).
- Do not stand in the rings.
- Do not use hammers, saws, nails, and wrenches on the equipment.
- Do not climb up the upper support of the swing set.
- Do not adapt to the play hardware elements that are not designed specifically for use with this equipment, such as (the list is not limited to): jump ropes, clotheslines, leads, cables, and chains. They can become the reason of suffocation.

-Watch for other children while going on swings or playing close to the equipment.

ADULTS ARE ALSO OBLIGED TO:

-Set the maximum height of climbing and swinging according to physical abilities of each child.

-Provide children with the appropriate clothes for playing. Use comfortable shoes with slip-proof soles, sensible clothes without chains, scarves, hoods, cords, ties, ponchos, etc. Any child's clothes part stuck in the equipment may cause serious injuries.

-Make sure that the attached equipment is firmly mounted.

-Remember about children's creativity. Be ready to "change the rules" of unsafe games created by children.

WARRANTY

for other countries

The product is warranted for 24 months following the date of delivery to the original purchaser.

This warranty does not apply to damages caused by misuse of this product, accidental or intentional damage, neglect or commercial use.

Excluded from this warranty is liability for consequential property or commercial damages or for damages for loss of use.

This warranty is valid only to the original purchaser and under normal use.

Repairs must be made by an authorized dealer, otherwise this warranty void.

© COPYRIGHT

MASTER SPORT s.r.o. retains all rights to this Owner's Manual. No text, details, or illustrations from this manual may be either reproduced, distributed, or become the subject of unauthorized use for commercial purposes, nor may they be made available to others.

Reproduction prohibited!

Address of local distributor:





Létrák tartozékokkal MASTER® Ribs 5

MAS-C020



Használati útmutató

Köszönjük, hogy termékünket választotta!

Értesítés:

- Nem nyilvános használatra - csak magáncélra.
- Nem egynél több felhasználó általi használatra tervezték.
- Gyermeknek 3 éves kortól.

Figyelmeztetés a telepítés során:





Az összeszerelést az alábbi összeszerelési utasítások szerint kell elvégezni. A telepítés befejezése után őrizze meg ezt a kézikönyvet későbbi használatra és más felhasználók számára. Felhívjuk figyelmét, hogy a tulajdonos köteles elolvasni a biztonságos üzemeltetésre vonatkozó utasításokat.





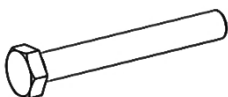







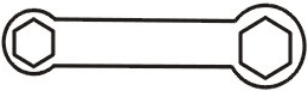

Kérjük, figyelmesen olvassa el ezt a kézikönyvet, és tanulmányozza át az összeszerelésre, biztonságos üzemeltetésre, karbantartásra, szállításra és tárolásra vonatkozó utasításokat.

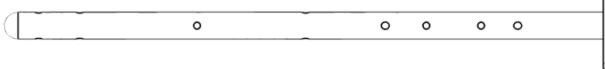

A sérülések elkerülése érdekében erősen ajánlott:

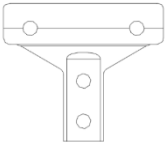
- gyerekek nem szerelhetnek össze! Még az sem alkalmas, hogy gyerekek jelen legyenek az összeszerelés során. Sérülés fordulhat elő.
- gyermekek nem végezhetnek semmilyen beállítást a terméken.
- Mindig felnőtt felügyelete szükséges, ha gyerekek játszanak a terméken.
- egyszerre csak egy gyermek (személy) használhatja a terméket.
- a fő rész maximális terhelhetősége: 100 kg
- a tartozékok maximális kapacitása: 50 kg
- javasoljuk, hogy ütéselnyelő szőnyeget helyezzen a padlóra - például tornaszőnyeget, tatami szőnyeget vagy mást. A termékről való leesés súlyos sérülést okozhat.
- viseljen megfelelő sportruházatot és cipőt, amikor a terméken edz. Kerülje a láncok, sálak, medálok, zsinóros ruházat stb. viselését. Súlyos sérülést okozhat, ha a gyermekruházat bármely része belegabalyodik a készülékbe.

Termék alkatrészek

Sz.	Kép	Leírás	Menny
1		csavar M10x75	2
2		Csavar	2
3		Dió	2
4		M10x50 csavar	2
5		Anyá M10	8

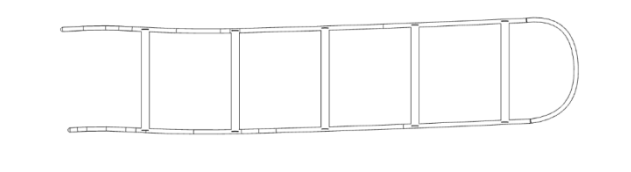
6		M10x55 csavar	28
7		Mosó	32
8		Bővítő csavar	8
9		imbuszkulcs	1
10		Kulcs	1
11		M8 csavar	3
12		M8 anya	3
13		Rögzítő	2
14		Vízszintes sáv	1
15		Hosszú rúd a falra rögzítéshez	2
16		Rövid rúd a falra rögzítéshez	2
17		T pad	4
18		Függőleges sáv	2
19		Függőleges sáv	2
20		Vízszintes sáv	9

21		Hegymászó kötél	1
22		Kötéllétra	1
23		Körök kötéllel	2

A termék összetétele

1. LÉPÉS: Csatlakoztassa a függőleges rudakat #18(2db), #19(2db) a #4-es csavarokkal (2db), a #7-es alátétekkel (4db), a #3-as anyákkal (2db).

Húzza meg a csavarokat..

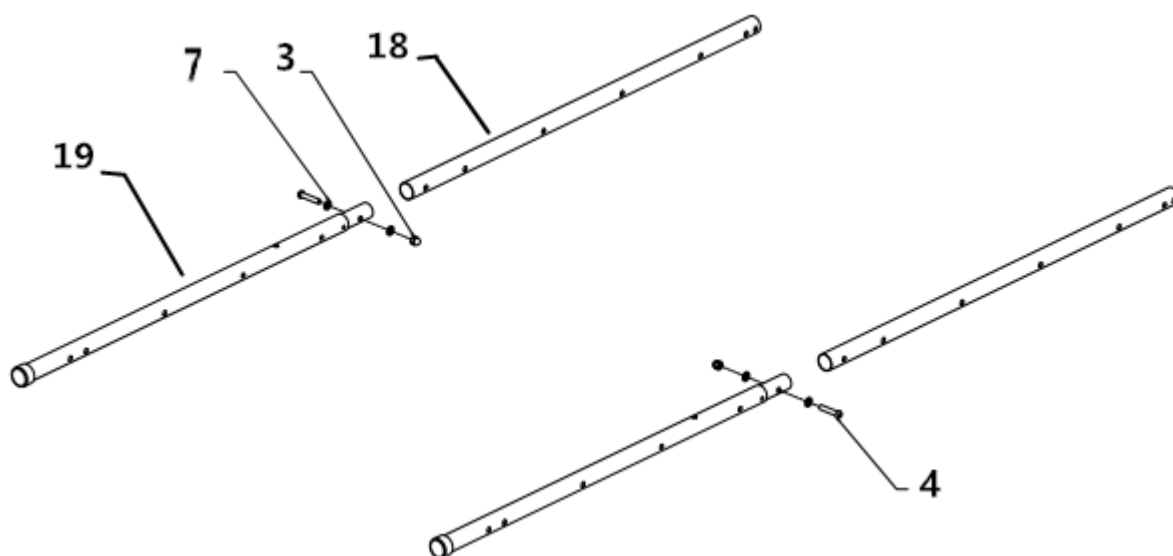

2. LÉPÉS: Rögzítse a #20 (8 db) vízszintes rudakat a függőleges rudakhoz #6 csavarokkal (16 db), a #7 alátéttel (16 db).

Még ne húzza meg a csavarokat (a 2-4 lépésben).

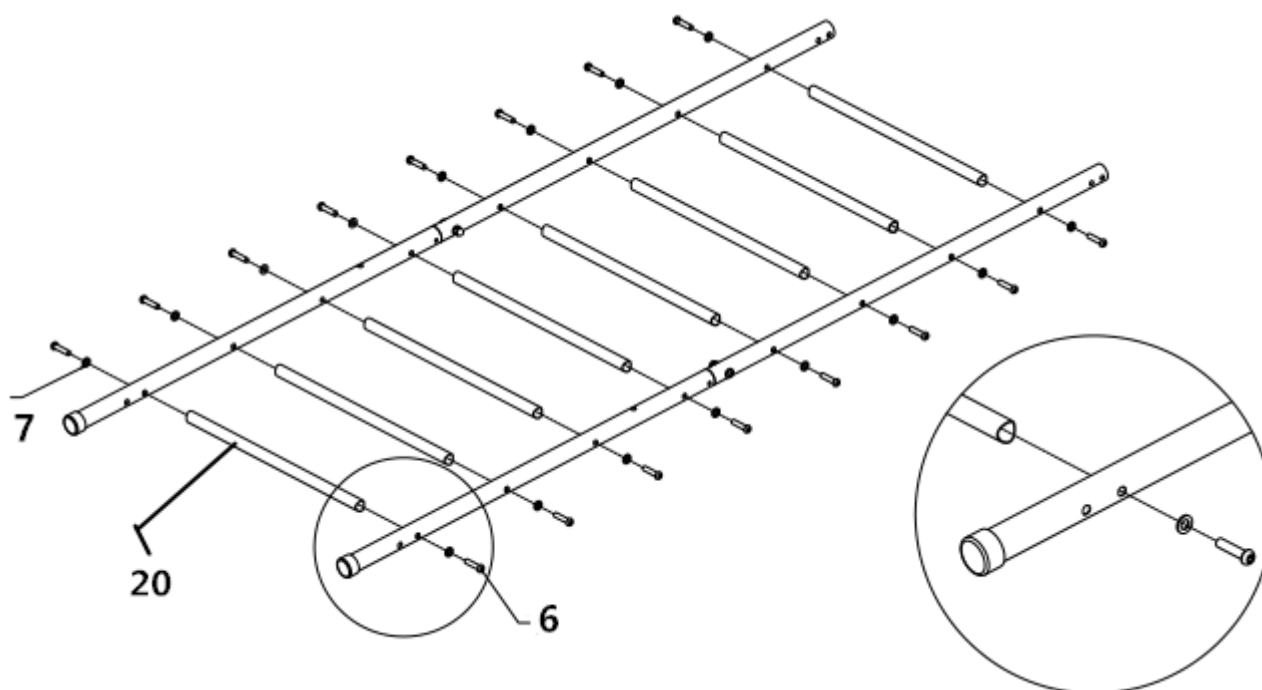

3. LÉPÉS: Rögzítse a 15-ös (2db), a 16-os (2db) rudakat a 17-es T-alátéttel (4db), a 6-os csavarokkal (10db), a 7-es alátétekkel (10db), az 5-ös anyákkal (8db).

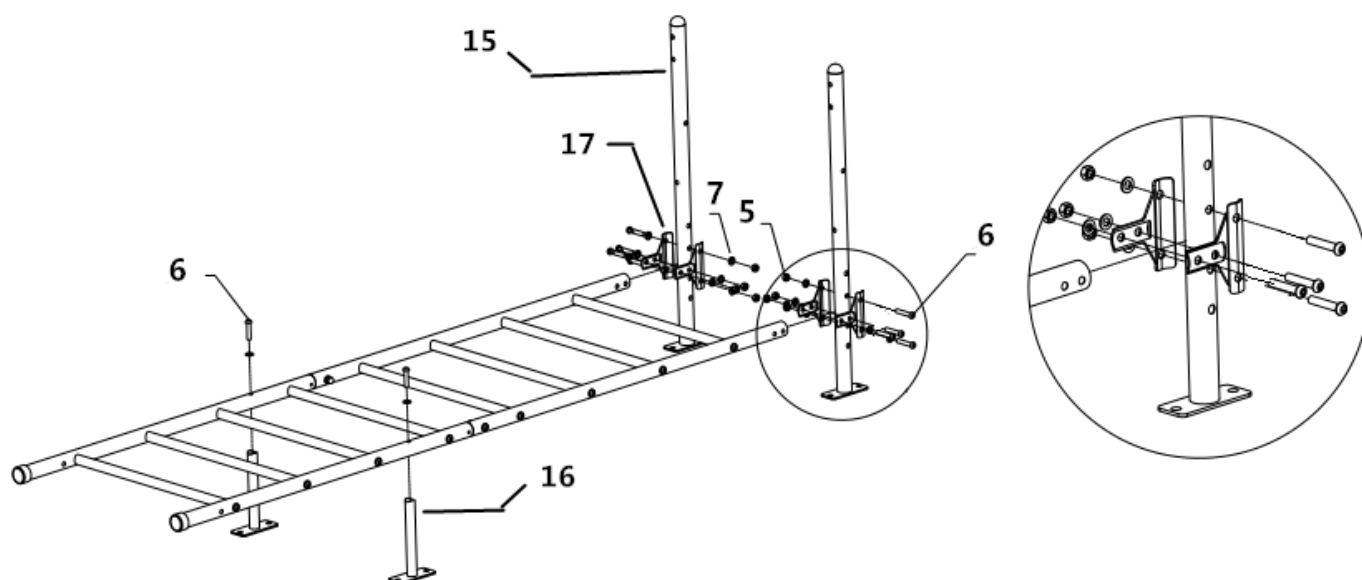

4. LÉPÉS: Csatlakoztassa a 20-as vízszintes rudat (1db) a teljes készlethez a 6-os csavarokkal (2db), a 7-es alátétekkel (2db).

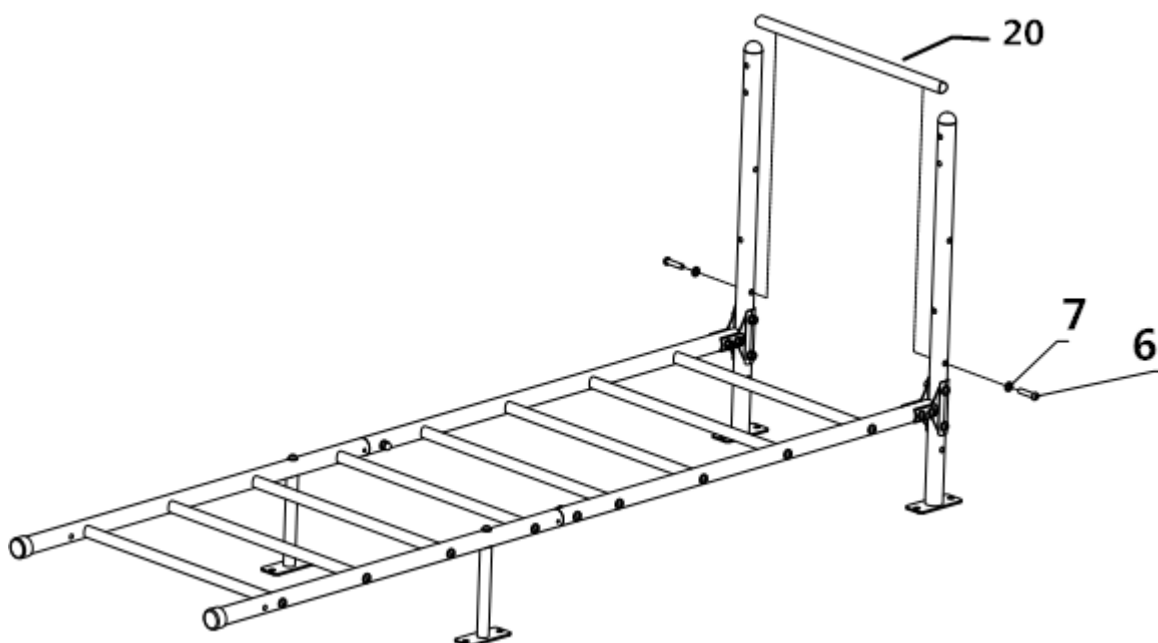

5. LÉPÉS: Rögzítse a 14-es keresztrudat (1db) a készlethez az 1-es (2db) és a 2-es (2db) csavarok segítségével.

Húzza meg az összes csavart.

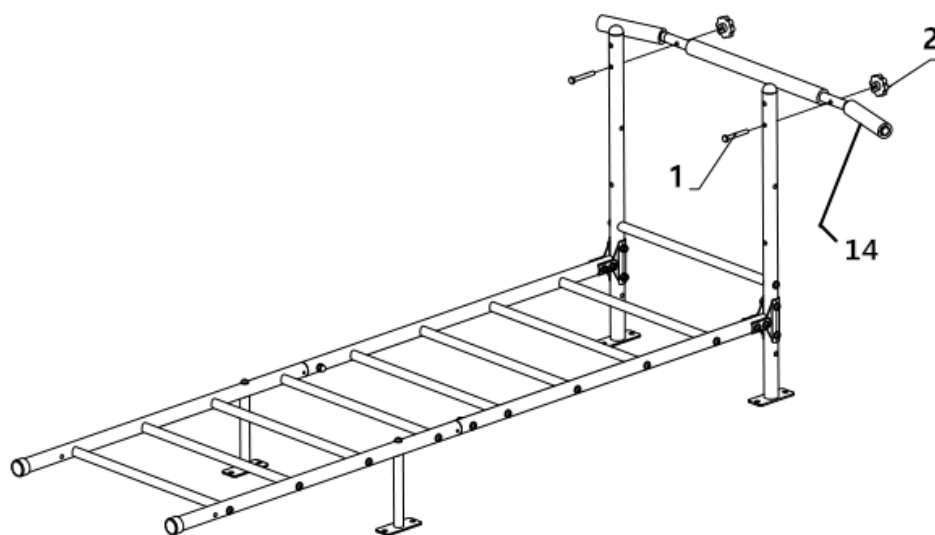

Falra szerelés

Rögzítse a terméket a falra a 8-as alkatrész (8 db) segítségével.

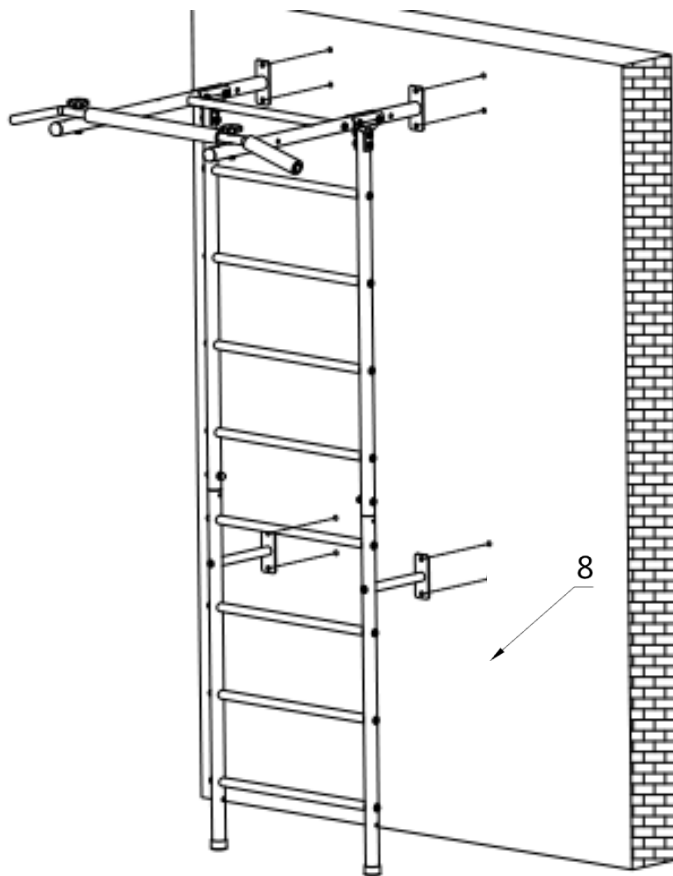

Tartozékok beszerelése

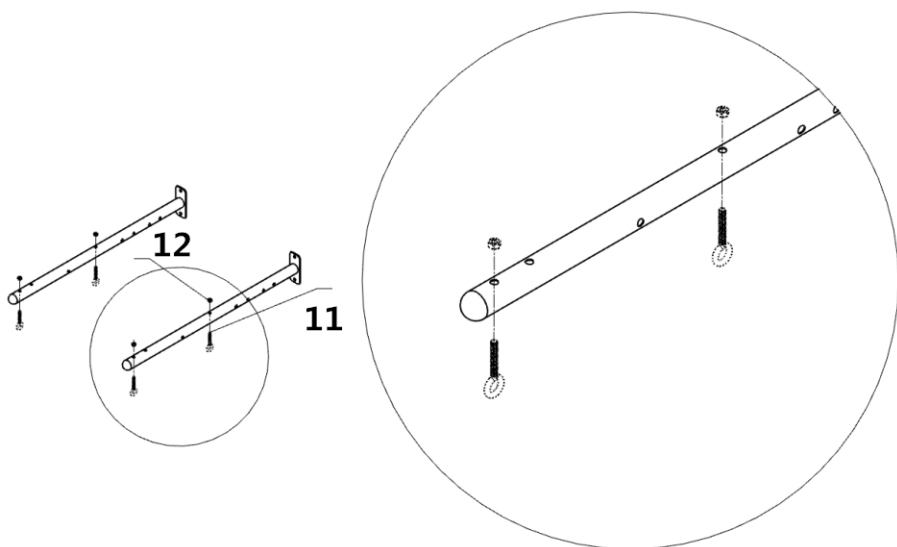

Rögzítse a 11. számú (3 db), 12. számú (3 db) alkatrészt a rúdra a fenti képen látható módon. Ezután rögzítse a mászókötelet és a létrát a #11-es karabinercsavarhoz.

Rögzítse a gyűrűket (23), lásd alább

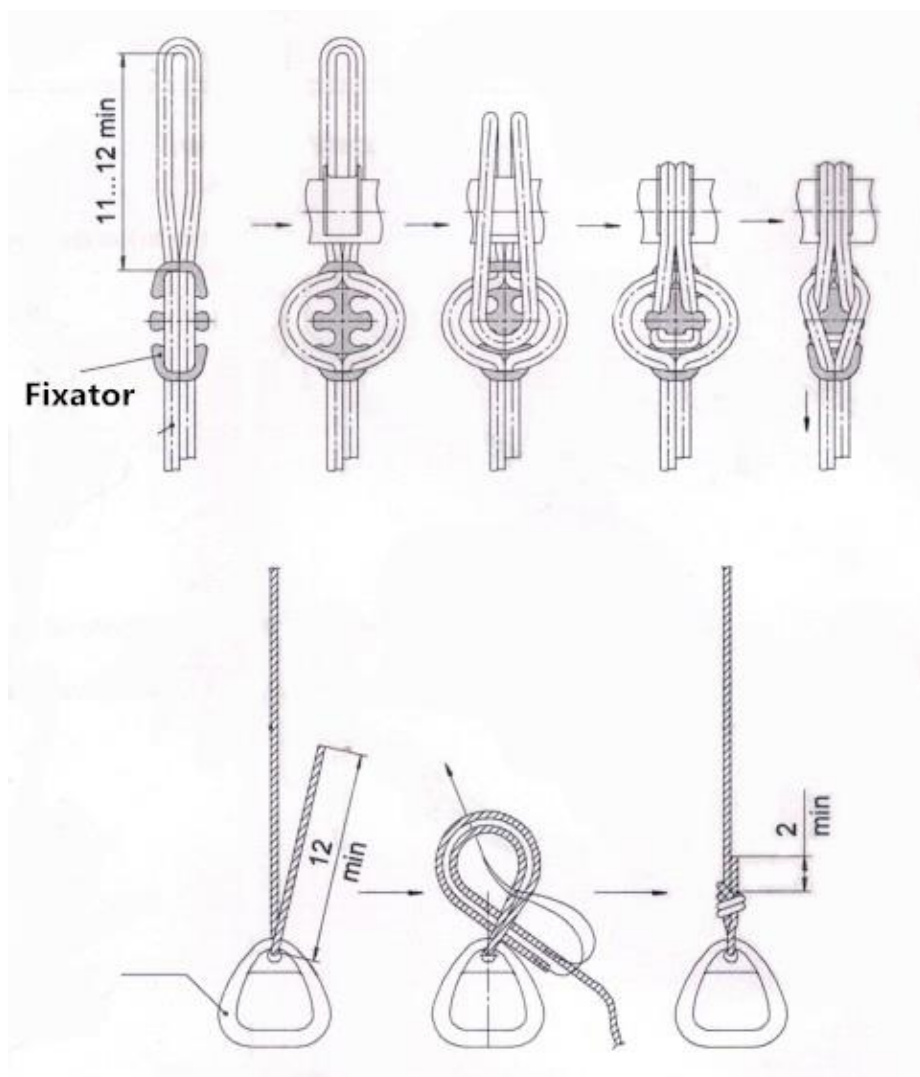

Ellenőrizze a terméket a kézikönyv első oldalán látható képpel - hogy minden elemet megfelelően szerelt-e össze.

GYAKORLÁSI ÉS JÁTÉKTIPPEK

A terméken végzett rendszeres játék és testmozgás a gyermekek fizikai állapotának (helyes testtartás, étvágy, alvás) javulásához vezet.

Az erő és a fizikai mozgékonyág fejlesztéséhez az alábbi gyakorlatok ajánlottak:

- függőleges létrán: létrán fel-le mászás, hasizmokat erősítő gyakorlatok.

- mászókötélen: kézen fogva húzni, kötélen mászni.
- körben, felhúzásban, előrugdosásban/temetésben, hasizom erősítő gyakorlatok.

A biztonsági intézkedések és utasítások figyelmen kívül hagyása esetén a gyermek megsérülhet!

TANÍTSA GYERMEKEIT BIZTONSÁGOS JÁTÉKRA

- Ne közelítsen mozgó alkatrészekhez, mozgó alkatrészek előtt, mozgó alkatrészek mögött vagy között.
- Ne csavarja meg a hintát tartó köteleket, ne lendítsen üres hintával, ne dobja a kötelet a felső rúd fölé.
- Ne másszon át más tartozékokon, amíg azok mozgásban vannak.
- Ne forogjon a kötéllal, ha más felszerelésben kapaszkodik.
- A készüléket csak a rendeltetésének megfelelően használja.
- Ne hagyja felügyelet nélkül a készüléket, amíg az mozgásban van.
- Ne másszon fel a termékre, és ne hintázzon nedves kézzel. Ne használjon nedves berendezést (például tisztítás után).
- Ne állj körbe.
- Ne használjon kalapácsot, fűrész, szöget és csavarhúzót a készüléken.
- Ne másszon fel a felső keretre.
- Ne alkalmazzon olyan tartozékokat, amelyeket nem ehhez a termékhez terveztek, mint például (a lista nem teljes): ugrókötelek, ruhakötelek, vezetékek, kábelek és láncok. Ezek fulladás okává válhatnak.
- Felügyeljen más gyerekeket a készüléknél vagy amikor a készülék közelében játszanak.

A FELNŐTTEKNEK KÖTELEZŐ:

- Állítsa be a mászás és a hinta maximális magasságát minden gyermek fizikai képességei szerint.
- Biztosítsunk megfelelő ruházatot a gyerekeknek a játékhoz. Viseljen kényelmes, csúszásmentes talpú cipőt, kényelmes ruházatot láncok, sálak, kampók, zsinórok, nyakkendők, poncsók stb. nélkül. A gyermekruha bármely része, amely a készülékbe akad, súlyos sérüléseket okozhat.
- Győződjön meg arról, hogy a csatlakoztatott eszköz szilárdan rögzítve van.
- Ne feledje, hogy a gyerekek nagyon kreatívak tudnak lenni. Készüljön fel arra, hogy „módosítsa a gyerekek által létrehozott veszélyes játékok szabályait”.

Jelen termékre eladó az első tulajdonosnak 2 év jótállást nyújt, az eladás napjától számítva.

A jótállás feltételei:

- a jelen termék jótállási időtartama 24 hónap a vásárlás napjától
- a jótállás ideje alatt a termék minden olyan meghibásodása kijavításra kerül, melynek oka gyártási hiba vagy hibás anyag, úgy hogy a termék rendeltetésszerű használatra alkalmas legyen
- a jótállás nem vonatkozik az alábbiak következtében keletkezett meghibásodásokra: mechanikai sérülés, elkerülhetetlen esemény, természeti katasztrófa, szakszerűtlen beavatkozások, nem megfelelő használat vagy alkalmatlan elhelyezés, túl alacsony vagy magas hőmérséklet hatása, víz hatása, aránytalan nyomás vagy ütések, szándékosan megváltoztatott design, forma vagy méretek
- a reklamáció kizárólag írásban tehető, a termék típusának pontos megjelölésével, a hiba leírásával, illetve a vásárlást igazoló dokumentum /másolatban/ bemutatásával
- a jótállás kizárólag a termék eladójánál érvényesíthető

Copyright – szerzői jogok

A MASTER SPORT s.r.o. társaság a jelen használati útmutató tartalmához kapcsolódó minden szerzői jogot fenntartja. A szerzői jog megtiltja a jelen használati útmutató bármely részének, illetve egészének másolását harmadik fél által, a társaság előzetes és kifejezett hozzájárulása nélkül. A MASTER SPORT s.r.o. társaság nem vállal felelősséget a jelen használati útmutatóban közölt információk felhasználásáért, bármilyen szabadalomért nem vállal semmilyen felelősséget.





Scari cu accesorii MASTER® Ribs 5

MAS-C020



Instructiuni de folosire

Vă mulțumim că ați ales produsul nostru!

Înștiințare:

- Nu este destinat uzului public - numai pentru uz privat.
- Nu este destinat utilizării de către mai mult de un utilizator.

- Pentru copii de la 3 ani.

Avertisment în timpul instalării:

Este necesar să se efectueze asamblarea conform următoarelor instrucțiuni de asamblare. După finalizarea instalării, păstrați acest manual pentru utilizare ulterioară și pentru alți utilizatori. Vă rugăm să rețineți că proprietarul este obligat să citească instrucțiunile de utilizare în siguranță.

Vă rugăm să citiți cu atenție acest manual și să studiați instrucțiunile de asamblare, operare în siguranță, întreținere, transport și depozitare.

Pentru a evita rănirea, se recomandă insistent să:

- copiii nu se pot asambla! Nici măcar nu este potrivit ca copiii să fie prezenți în timpul asamblării. Pot apărea răni.

- copiii nu pot face nicio ajustare la produs.

- supravegherea unui adult este întotdeauna necesară atunci când copiii se joacă pe produs.

- un singur copil (persoana) trebuie să folosească produsul odată.

- capacitatea maximă de încărcare a piesei principale: 100 kg





- capacitatea maximă a accesoriilor: 50 kg





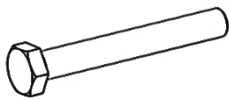







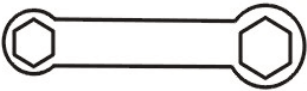

- va recomandăm să puneți pe podea un covoraș care amortizează șocurile - precum covorașele de gimnastică, tatami sau altele. Căderea de pe produs poate provoca vătămări grave.

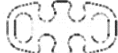

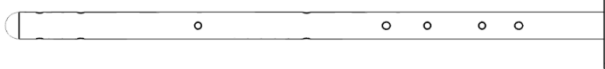
- purtați haine și încălțăminte sport adecvate atunci când faceți exerciții pe produs. Evitați purtarea lanțurilor, eșarfelor, pandantivelor, îmbrăcămintei cu șnur etc. Pot apărea răni grave din cauza încurcării oricărei părți a îmbrăcămintei pentru copii în dispozitiv.

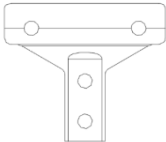
Nr. Imagine Descriere Cant

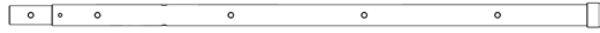
Piese de produs

Nr.	Imagine	Descriere	Cant
1		surub M10x75	2
2		Șurub	2
3		Nuca	2
4		Surub M10x50	2
5		Piuliță M10	8

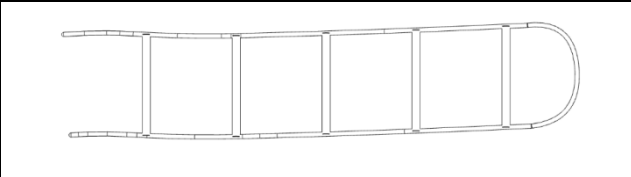
6		Surub M10x55	28
7		Mașină de spălat	32
8		Surub de expansiune	8
9		cheie Allen	1
10		Cheie	1
11		Șurub M8	3
12		Piulita M8	3
13		Fixer	2
14		Bara orizontala	1
15		Stâlp lung pentru fixare pe perete	2
16		Stâlp scurt pentru fixare pe perete	2
17		Tampă T	4
18		Bară verticală	2
19		Bară verticală	2
20		Bara orizontala	9

21		Coarda de catarare	1
22		Scara de franghie	1
23		Cercuri cu frânghie	2

Compoziția produsului

PASUL 1: Conectați tijele verticale #18 (2 buc), #19 (2 buc), folosind șuruburi #4 (2 buc), șaibe #7 (4 buc), piulițe #3 (2 buc).

Strângeți șuruburile..

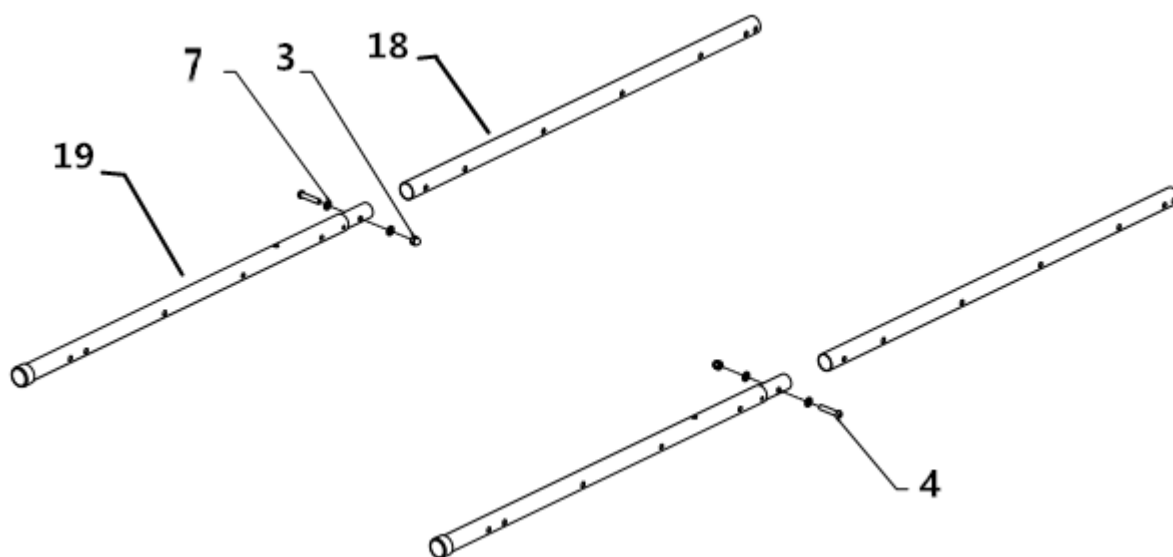

PASUL 2: Ataşați barele orizontale #20 (8 bucăți) la barele verticale cu șuruburi #6 (16 buc), șaibe #7 (16 buc).

Nu strângeți încă șuruburile (în pașii de la 2 la 4).

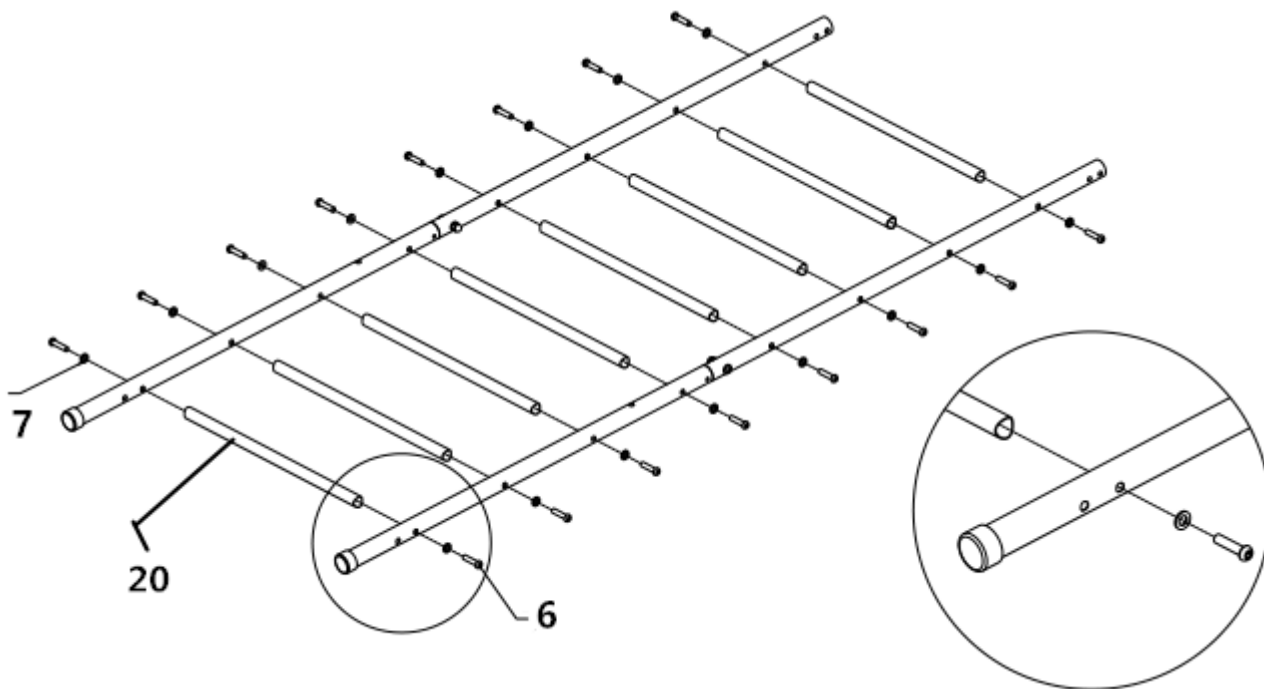

PASUL 3: Ataşați tijele #15 (2 buc), #16 (2 buc), cu șaibe T #17 (4 buc), șuruburi #6 (10 buc), șaibe #7 (10 buc), piulițe #5 (8 buc).

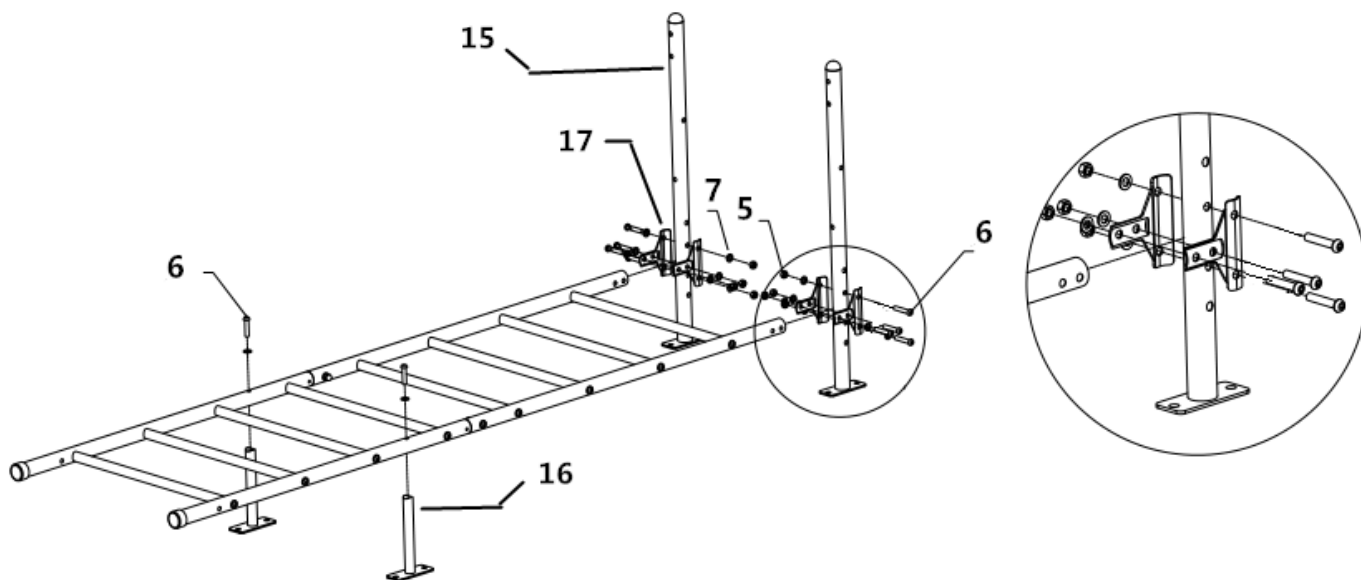

PASUL 4: Conectați bara orizontală #20(1buc) la întregul set cu șuruburi #6(2buc), șaibe #7(2buc).

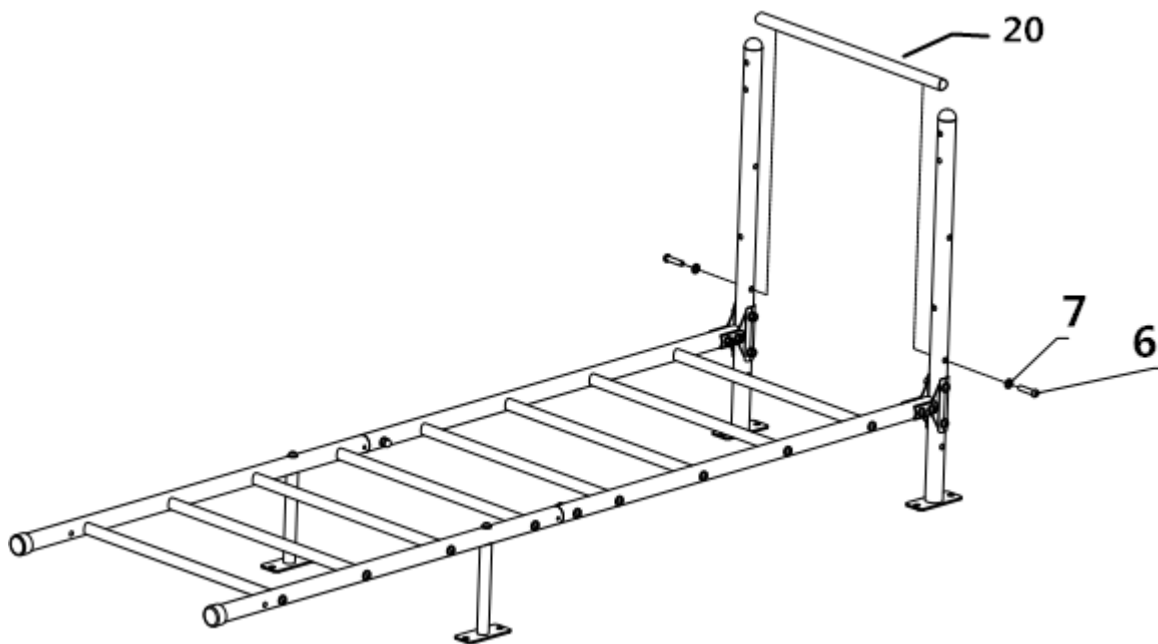

PASUL 5: Atașați bara transversală #14(1buc) la set, folosind șuruburile #1(2buc) și șuruburile #2(2buc).

Strângeți toate șuruburile.

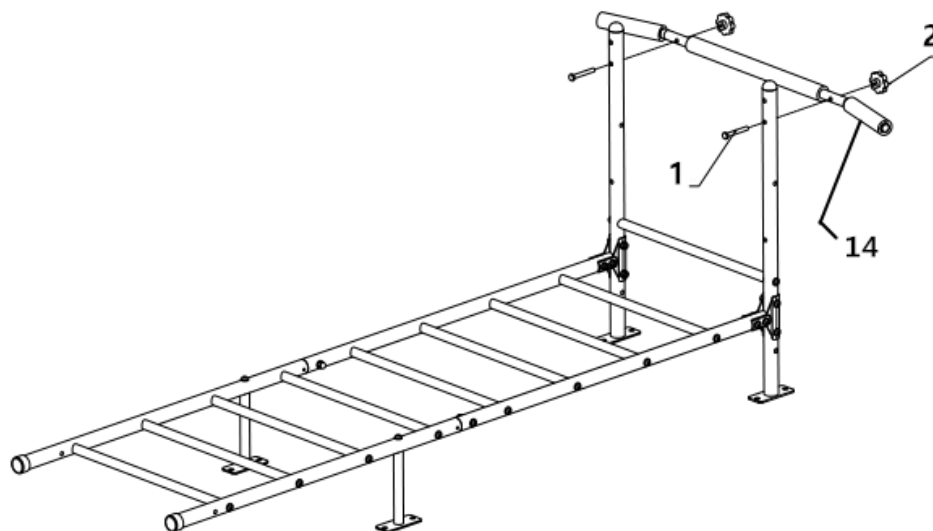

Montare pe perete

Montați produsul pe perete folosind piesa nr. 8 (8 buc).

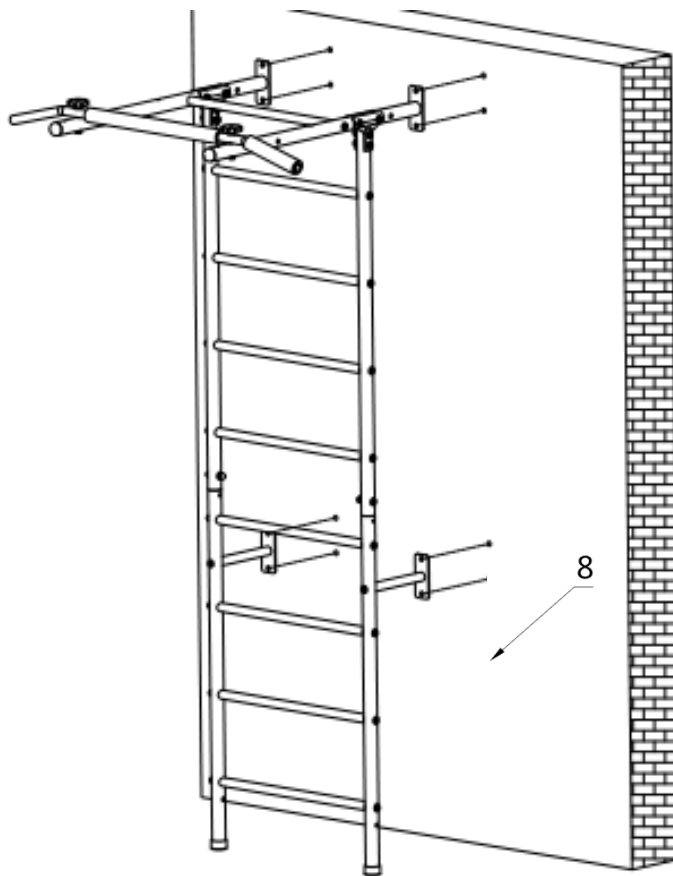

Instalarea accesoriilor

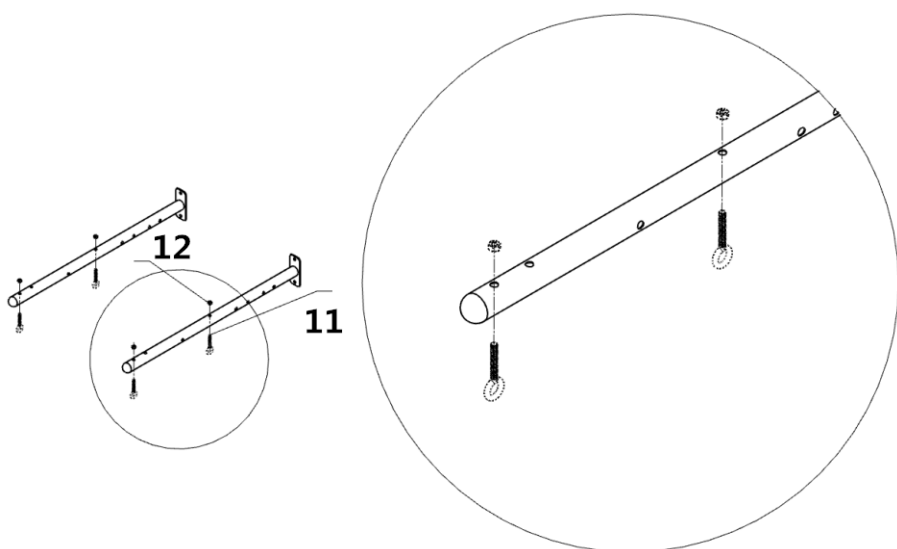

Ataşați piesa nr. 11 (3 buc), nr. 12 (3 buc) la tijă așa cum se arată în imaginea de mai sus. Apoi ataşați frânghia de cățărare și scara la șurubul carabinierului nr. 11.

Ataşați inelele (23) vezi mai jos

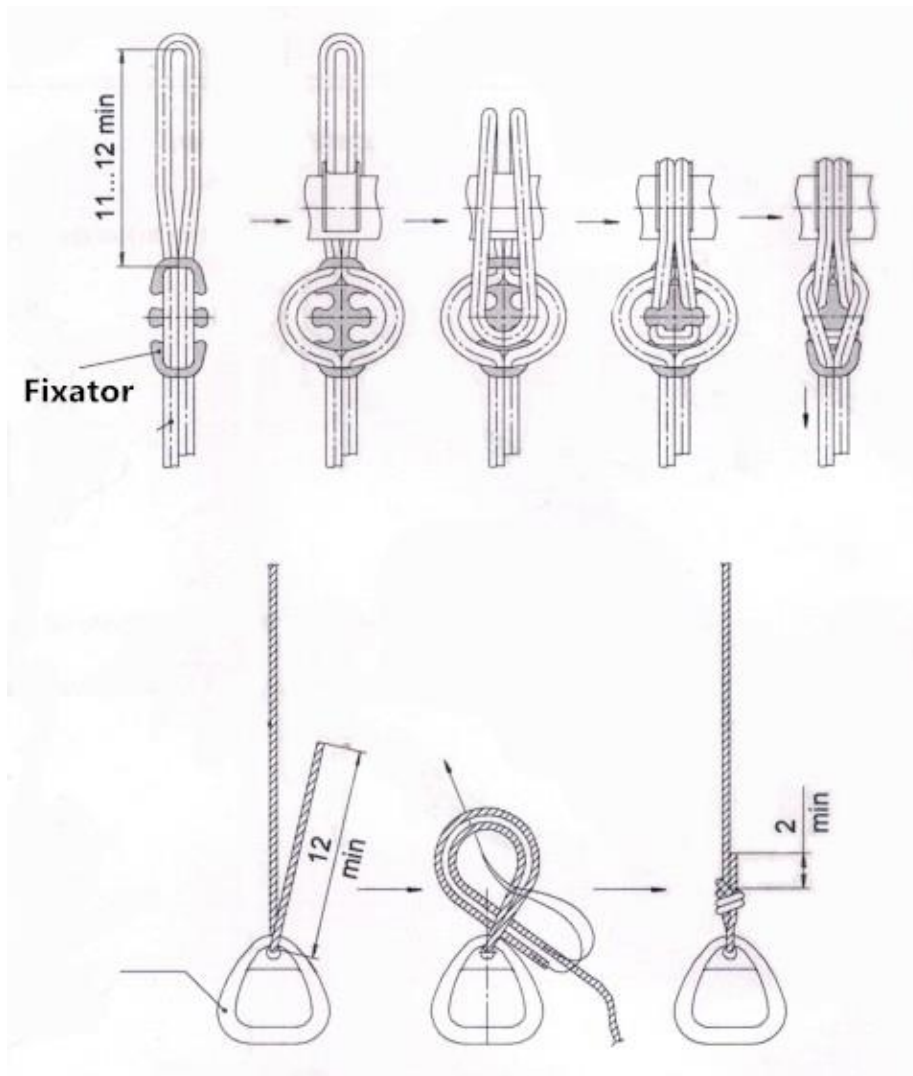

Verifica produsul cu poza de pe prima pagina a manualului - ca ai asamblat corect toate elementele.

SFATURI DE PRACTICĂ ȘI DE JOC

Jocul și exercițiile fizice regulate cu produsul duc la o îmbunătățire a condiției fizice a copiilor (postura corectă, apetitul, somnul).

Următoarele exerciții sunt recomandate pentru dezvoltarea forței și a agilității fizice:

- pe o scara verticala: urcarea si coborarea scarii, exercitii de intarire a muschilor abdominali.
- pe coarda de catarare: tragerea de maini, urcarea coarda.
- în cercuri, trageri, pre-kicking/ingropare, exerciții de întărire a mușchilor abdominali.

Dacă nu sunt respectate măsurile și instrucțiunile de siguranță, copilul poate fi rănit!

ÎNVĂȚĂ-ȚI COPIIILE SĂ SE JOCĂ ÎN SIGURANȚĂ

- Nu vă apropiați de piesele în mișcare, în fața pieselor în mișcare, în spatele sau între părțile în mișcare.
- Nu răsuciți frânghiile care țin leagănul, nu balansați un leagăn gol, nu aruncați frânghia peste bara de sus.
- Nu vă cățărați peste alte accesorii în timp ce acestea sunt în mișcare.
- Nu rotiți cu frânghia dacă vă țineți de orice alt echipament.
- Utilizați dispozitivul numai în scopul pentru care a fost destinat.
- Nu lăsați dispozitivul nesupravegheat când este în mișcare.
- Nu vă cățărați pe produs și nu vă legănați cu mâinile ude. Nu folosiți echipament umed (de exemplu după curățare).
- Nu sta în cercuri.
- Nu folosiți ciocane, ferăstrău, cuie și șurubelnițe pe aparat.
- Nu te urca pe cadrul superior.
- Nu adaptați accesorii care nu sunt concepute pentru acest produs, cum ar fi (lista nu este completă): frânghii de sărit, frânghii, fire, cabluri și lanțuri. Ele pot deveni o cauză de sufocare.
- Supravegheați alți copii la dispozitiv sau când vă jucați lângă dispozitiv.

ADULTILOR TREBUIE SĂ:

- Setati înălțimea maximă pentru cățărare și balansare în funcție de abilitățile fizice ale fiecărui copil.
- Oferiți copiilor îmbrăcăminte adecvată pentru joacă. Purtați pantofi confortabili, cu tălpi antiderapante, îmbrăcăminte confortabilă fără lanțuri, eșarfe, cârlige, șnururi, cravate, poncho, etc. Orice parte a îmbrăcăminteii pentru copii prinsă în dispozitiv poate provoca răni grave.
- Asigurați-vă că dispozitivul conectat este bine montat.
- Amintiți-vă că copiii pot fi foarte creativi. Fiți pregătiți să „schimbați regulile” jocurilor periculoase create de copii.

Vânzătorul garantează acest produs primului proprietar timp de 2 ani de la data vânzării.

Termeni de garanție:

- Produsul este garantat cumpărătorului pentru o perioadă de 24 de luni de la data achiziției.
- În timpul perioadei de garanție, orice defecte ale produsului cauzate de un defect de fabricație sau de un material defectuos al produsului vor fi corectate astfel încât articolul să poată fi utilizat în mod corespunzător
- drepturile de garanție nu se aplică defectelor cauzate de: deteriorări mecanice, evenimente inevitabile, dezastre naturale, intervenții neprofesionale, manipulare sau amplasare necorespunzătoare, temperaturi scăzute sau ridicate, expunere la apă, presiune excesivă și șocuri, modificarea intenționată a designului, formei sau dimensiunilor
- în principiu, reclamațiile trebuie să fie făcute în scris, cu menționarea defectului și o copie a bonului fiscal
- garanția poate fi solicitată numai de la organizația de la care a fost achiziționat produsul

Drepturi de autor

MASTER SPORT s.r.o. își rezervă toate drepturile de autor asupra conținutului acestui manual. Drepturile de autor interzic reproducerea unor părți din acest manual sau în întregime de către o terță parte fără acordul expres al MASTER SPORT s.r.o. MASTER SPORT s.r.o. nu își asumă nicio răspundere pentru niciun brevet pentru utilizarea informațiilor conținute în acest manual.